

ข้อมูลการประเมิน

ตัวชี้วัด

- เมื่อเข้าสู่ระบบทรัพยากรบุคคล ให้กดเลือกแถบเมนู “ข้อมูลการประเมิน” ดังรูปภาพ



รูปภาพที่ 2 – 1 แถบเมนู “ข้อมูลการประเมิน”

- เมื่อเลือกแถบเมนู “ข้อมูลการประเมิน” ระบบแสดงเมนูย่อย ดังรูปภาพ

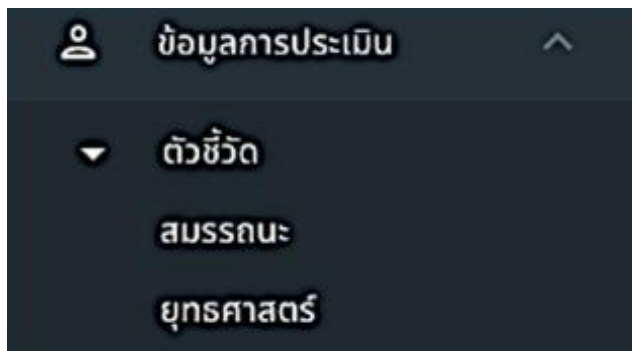

รูปภาพที่ 2 – 2 แถบเมนูย่อยข้อมูลการประเมิน

ตัวชี้วัดตามแผน

- ระบบแสดงเมนูย่อยของระบบตัวชี้วัดเลือกเมนู “ตามแผน” ดังรูปภาพ

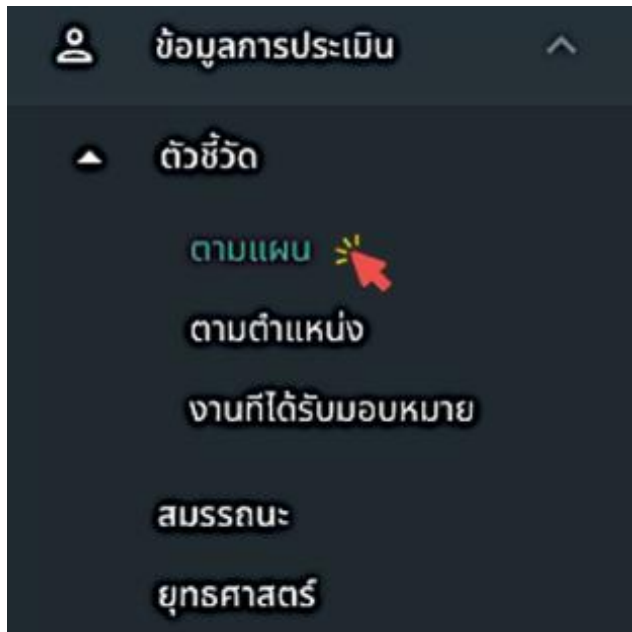

รูปภาพที่ 2 – 3 เมนู “ตามแผน”

- เมื่อเลือกเมนู “ตามแผน” ระบบแสดงหน้ารายการตัวชี้วัดตามแผน โดยสามารถ คลิก + เพื่อทำการเพิ่มรายการตัวชี้วัดตามแผนฯ จะสามารถแก้ไขข้อมูล คูประวัติการแก้ไข และลบข้อมูลได้
 ก็ต่อเมื่อทำการคลิกเลือกหน่วยงาน/ส่วนราชการเพื่อให้แสดงข้อมูลตัวชี้วัดตามแผนของหน่วยงาน/ส่วนราชการนั้น ๆ และทำการคลิก
 : เพื่อแก้ไข คูประวัติแก้ไข และลบข้อมูล

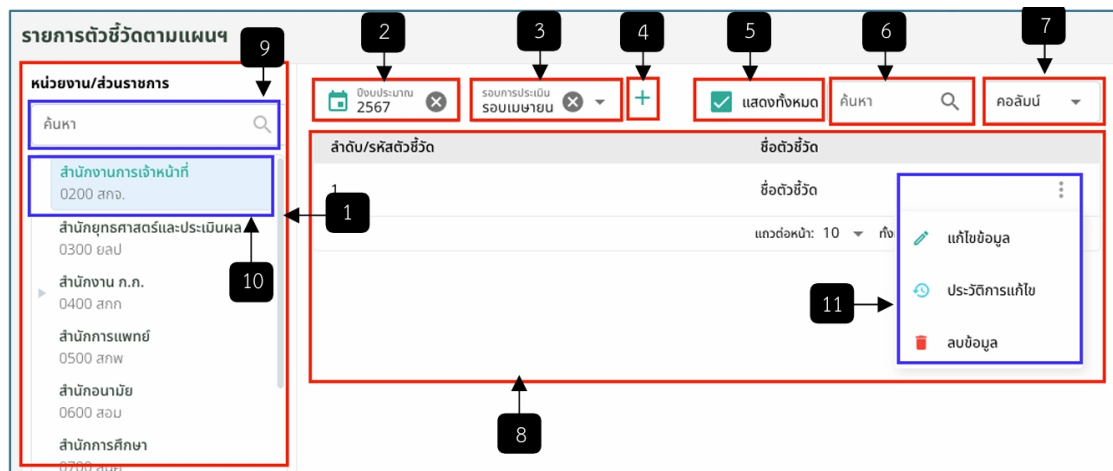

รูปภาพที่ 2 – 4 หน้ารายการตัวชี้วัดตามแผนฯ

- หมายเลข 1 หน่วยงาน/ส่วนราชการ
- หมายเลข 2 ช่องให้เลือกปีงบประมาณ
- หมายเลข 3 ช่องให้เลือกรอบการประเมิน
- หมายเลข 4 ไอคอนเพิ่มรายการตัวชี้วัดตามแผนฯ
- หมายเลข 5 ช่องให้เลือกคลิกแสดงรายการตัวชี้วัดตามแผนฯทั้งหมดในหน่วยงาน/ส่วนราชการ
- หมายเลข 6 ช่องค้นหา

หมายเลข 7 ช่องคอลัมน์

หมายเลข 8 รายการตัวชี้วัดตามแผนฯ

หมายเลข 9 ช่องค้นหาหน่วยงาน/ส่วนราชการ

หมายเลข 10 เลือกคลิกหน่วยงาน/ส่วนราชการ เพื่อให้ระบบแสดงรายการตัวชี้วัดตามแผน

หมายเลข 11 ไอคอน 3 จุด เมื่อทำการคลิกจะแสดง 3 เมนู ประกอบด้วย แก้ไขข้อมูล ประวัติการแก้ไข และลบข้อมูล

- เมื่อคลิก + เพื่อทำการเพิ่มรายการตัวชี้วัดตามแผนฯ ที่หมายเลข 4 ในรูปภาพที่ 2 – 4 ระบบแสดงฟอร์มในกรอกเพื่อเพิ่มข้อมูล

| ระดับคะแนน | ผลสำเร็จของงาน |
|------------|--------------------------------------|
| 5 | ครบผลสำเร็จของงาน ผลสำเร็จของงาน5 |
| 4 | ครบผลสำเร็จของงาน ผลสำเร็จของงาน4 |
| 3 | ครบผลสำเร็จของงาน ผลสำเร็จของงาน3 |
| 2 | ครบผลสำเร็จของงาน ผลสำเร็จของงาน2 |
| 1 | ครบผลสำเร็จของงาน ผลสำเร็จของงาน1 |

รูปภาพที่ 2 – 5 หน้าเพิ่มตัวชี้วัดตามแผนฯ

หมายเลข 1 ช่องให้กรอกชื่อตัวชี้วัด

หมายเลข 2 ช่องให้เลือกปีงบประมาณ

หมายเลข 3 ช่องให้เลือกรอบการประเมิน

หมายเลข 4 ช่องให้กรอกค่าเป้าหมาย

หมายเลข 5 ช่องให้กรอกหน่วยนับ

หมายเลข 6 ช่องให้กรอกน้ำหนัก

หมายเลข 7 ช่องให้กรอกผลสำเร็จของงาน 5 ช่อง

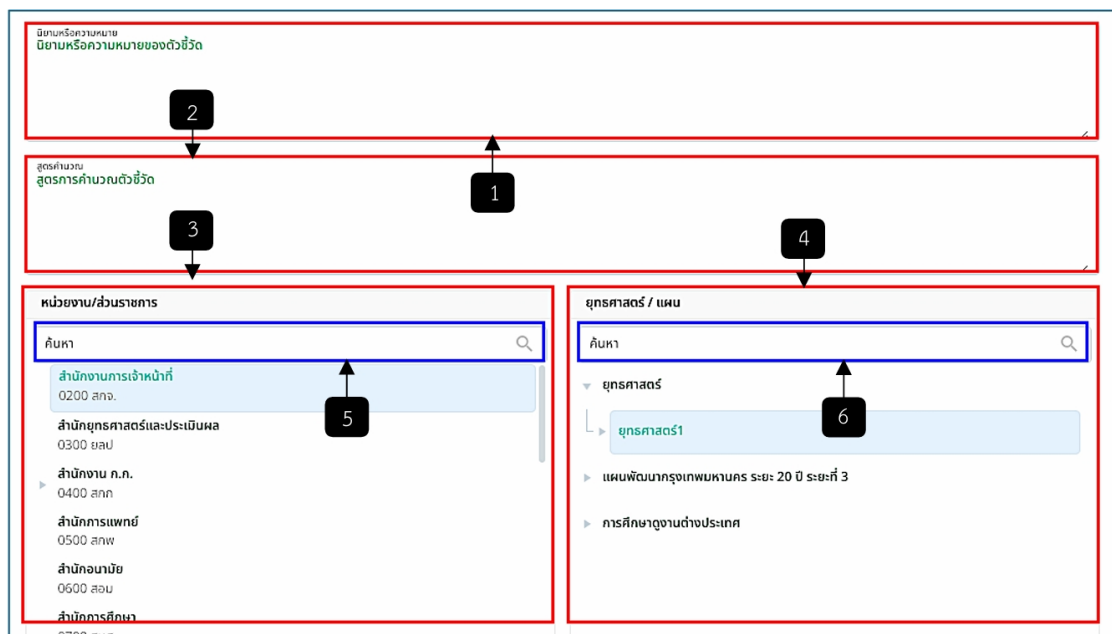

รูปภาพที่ 2 – 6 หน้าเพิ่มตัวชี้วัดตามแผนฯ(ต่อ1)

- หมายเลข 1 ช่องให้กรอกริยาหรือความหมาย
- หมายเลข 2 ช่องให้กรอกสูตรคำนวณ
- หมายเลข 3 เลือกหน่วยงาน/ส่วนราชการ
- หมายเลข 4 เลือกยุทธศาสตร์/แผน
- หมายเลข 5 ช่องให้กรอกค้นหาหน่วยงาน/ส่วนราชการ
- หมายเลข 6 ช่องให้กรอกค้นหายุทธศาสตร์/แผน

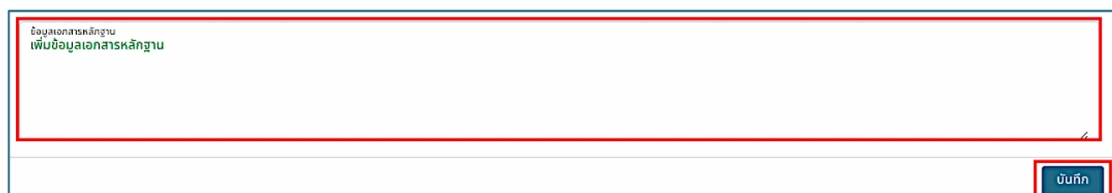

รูปภาพที่ 2 – 7 หน้าเพิ่มตัวชี้วัดตามแผนฯ(ต่อ2)

- หมายเลข 1 ช่องให้กรอกข้อมูลเอกสารหลักฐาน
- หมายเลข 2 ปุ่ม “บันทึก”

ตัวชี้วัดตามตำแหน่ง

- ระบบแสดงเมนูย่อยของระบบตัวชี้วัดเลือกเมนู “ตามตำแหน่ง” ดังรูปภาพ

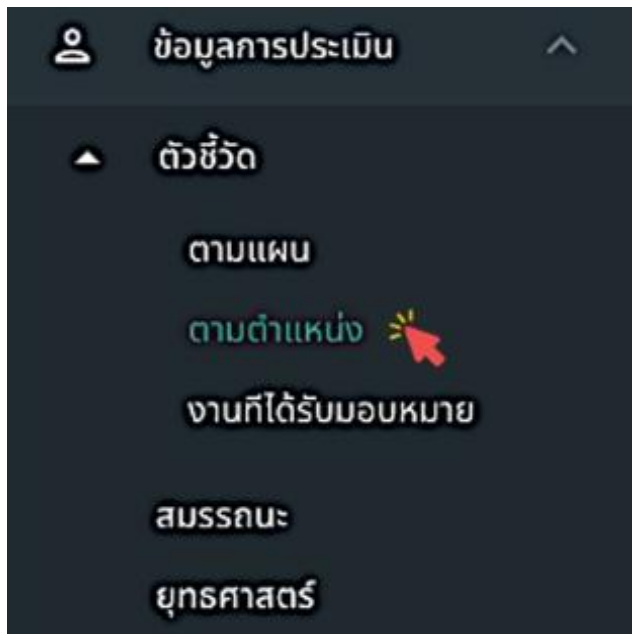

รูปภาพที่ 2 – 8 เมนู “ตามตำแหน่ง”

- เมื่อเลือกเมนู “ตามตำแหน่ง” ระบบแสดงหน้ารายการตัวชี้วัดตามแผน โดยสามารถคลิก + เพื่อทำการเพิ่มรายการตัวชี้วัดตามตำแหน่ง สามารถแก้ไขข้อมูล ดูประวัติการแก้ไข และลบข้อมูลได้ เมื่อทำการคลิก ☰ และเลือกเมนูแก้ไขข้อมูล ประวัติการแก้ไข หรือลบข้อมูล

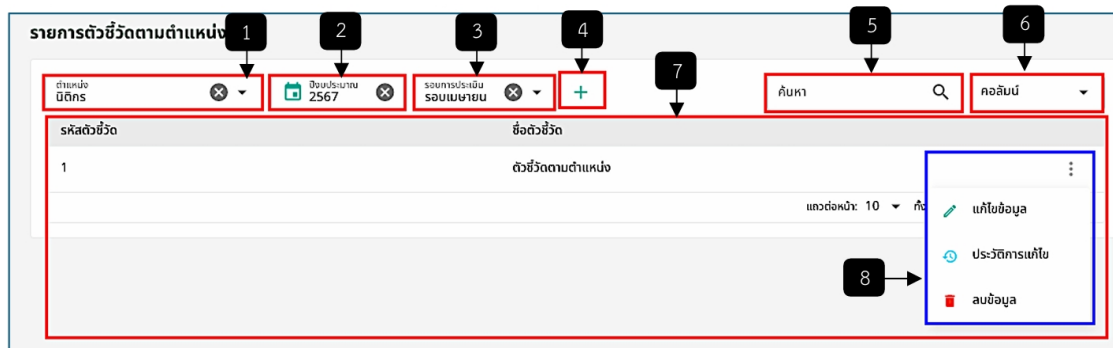

รูปภาพที่ 2 – 9 หน้ารายการตัวชี้วัดตามตำแหน่ง

- หมายเลข 1 ช่องให้เลือกตำแหน่ง
- หมายเลข 2 ช่องให้เลือกปีงบประมาณ
- หมายเลข 3 ช่องให้เลือกรอบการประเมิน
- หมายเลข 4 ไอคอนเพิ่มรายการตัวชี้วัดตามตำแหน่ง
- หมายเลข 5 ช่องสืบค้นข้อมูลรายการตัวชี้วัดตามแผน
- หมายเลข 6 ช่องคอลัมน์
- หมายเลข 7 รายการตัวชี้วัดตามตำแหน่ง
- หมายเลข 8 ไอคอน 3 จุด เมื่อทำการคลิกจะแสดง 3 เมนู ประกอบด้วย แก้ไขข้อมูล ประวัติการแก้ไข และลบข้อมูล

- เมื่อคลิก + เพื่อทำการเพิ่มรายการตัวชี้วัดตามตำแหน่ง ที่หมายเลข 4 ในรูปภาพ ที่ 2 – 9 ระบบแสดงฟอร์มในกรอกเพื่อเพิ่มข้อมูล

รูปภาพที่ 2 – 10 หน้าเพิ่มตัวชีวิตตามตำแหน่ง

- หมายเลข 1 ช่องให้เลือกตำแหน่งในสาขงาน
- หมายเลข 2 ช่องให้เลือกปีงบประมาณ
- หมายเลข 3 ช่องให้เลือกรอบการประเมิน
- หมายเลข 4 ช่องให้กรอกชื่อตัวชีวิต
- หมายเลข 5 ช่องให้กรอกค่าเป้าหมาย
- หมายเลข 6 ช่องให้กรอกหน่วยนับ
- หมายเลข 7 ช่องให้กรอกน้ำหนัก
- หมายเลข 8 เลือกหน่วยงาน/ส่วนราชการ
- หมายเลข 9 ช่องให้กรอกผลสำเร็จของงาน 5 ช่อง
- หมายเลข 10 ช่องให้กรอกข้อมูลเพื่อค้นหาหน่วยงาน/ส่วนราชการ

รูปภาพที่ 2 – 11 หน้าเพิ่มตัวชีวิตตามตำแหน่ง(ต่อ1)

- หมายเลข 1 ช่องให้กรอกนิยามหรือความหมาย
- หมายเลข 2 ช่องให้กรอกสูตรคำนวณ
- หมายเลข 3 ช่องให้กรอกข้อมูลเอกสารหลักฐาน
- หมายเลข 4 ปุ่ม “บันทึก”

ตัวชี้วัดตามงานที่ได้รับมอบหมาย

- ระบบแสดงเมนูย่อยของระบบตัวชี้วัดเลือกเมนู “งานที่ได้รับมอบหมาย” ดังรูปภาพ

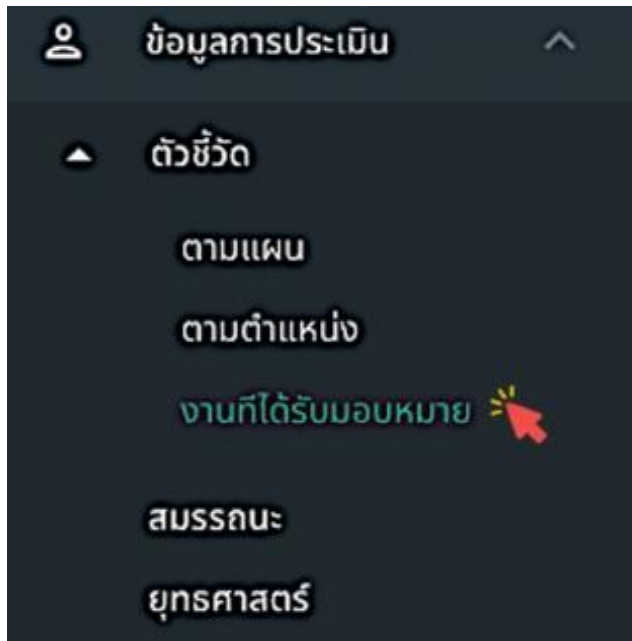

รูปภาพที่ 2 – 12 เมนู “งานที่ได้รับมอบหมาย”

- เมื่อเลือกเมนู “งานที่ได้รับมอบหมาย” ระบบแสดงหน้างานที่ได้รับมอบหมาย โดยสามารถคลิก เพื่อดูข้อมูลรายละเอียดงานที่ได้รับมอบหมาย โดยข้อมูลในส่วนนี้มาจากการเพิ่มข้อมูลงานที่ได้รับมอบหมายจากผู้ใช้งาน สามารถคลิก เพื่อทำการลบรายการงานที่ได้รับมอบหมาย

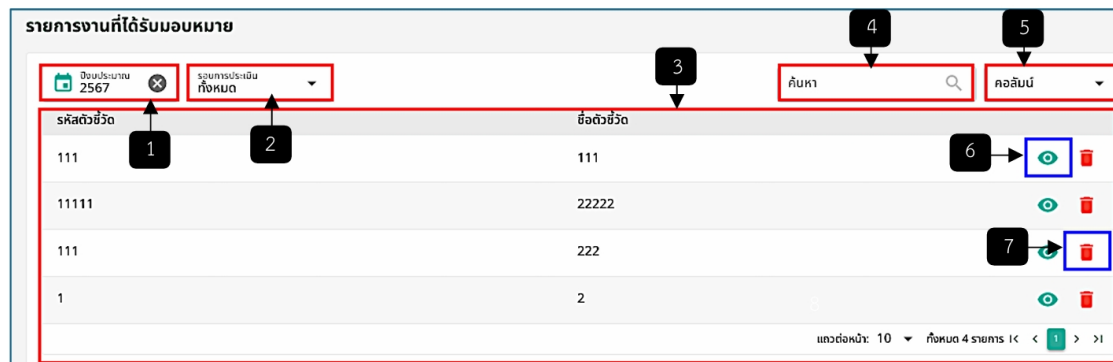

รูปภาพที่ 2 – 13 หน้ารายการงานที่ได้รับมอบหมาย

- หมายเลข 1 ช่องให้เลือกปีงบประมาณ
- หมายเลข 2 ช่องให้เลือกรอบการประเมิน
- หมายเลข 3 รายการงานที่ได้รับมอบหมาย
- หมายเลข 4 ช่องสืบค้นข้อมูลรายการงานที่ได้รับมอบหมาย
- หมายเลข 5 ช่องคอลัมน์



หมายเลข 6 ไอคอนดูข้อมูลรายละเอียดงานที่ได้รับมอบหมาย
 หมายเลข 7 ไอคอนลบข้อมูล

- เมื่อคลิก  เพื่อดูข้อมูลรายละเอียดงานที่ได้รับมอบหมาย ที่หมายเลข 6 ในรูปภาพที่ 2 – 13 ระบบแสดงรายละเอียดงานที่ได้รับมอบหมาย

รายละเอียดงานที่ได้รับมอบหมาย

ชื่อประเภทงาน 2567 | รายการประเภทงาน | ลำดับ/รหัสตัวจริง 111 | ชื่อตัวจริง 111

คำอธิบายงาน 111 | หน่วยย่อย d | หมายเหตุ 100

| ระดับคะแนน | ผลสำเร็จของงาน |
|------------|---|
| 5 | พร้อมสำหรับงาน 5   |
| 4 | พร้อมสำหรับงาน 4 |
| 3 | พร้อมสำหรับงาน 2 |
| 2 | พร้อมสำหรับงาน 1 |
| 1 | พร้อมสำหรับงาน |

ปริมาณเรื่องความหมาย 1

รูปภาพที่ 2 – 14 หน้ารายละเอียดงานที่ได้รับมอบหมาย

- หมายเลข 1 ช่องแสดงข้อมูลปีงบประมาณ
- หมายเลข 2 ช่องแสดงข้อมูลรอบการประเมิน
- หมายเลข 3 ช่องแสดงข้อมูลลำดับ/รหัสตัวชี้วัด
- หมายเลข 4 ช่องแสดงข้อมูลชื่อตัวชี้วัด
- หมายเลข 5 ช่องแสดงข้อมูลค่าเป้าหมาย
- หมายเลข 6 ช่องแสดงข้อมูลหน่วยนับ
- หมายเลข 7 ช่องแสดงข้อมูลน้ำหนัก
- หมายเลข 8 ช่องแสดงข้อมูลผลสำเร็จของงาน 5 ช่อง
- หมายเลข 9 ช่องแสดงข้อมูลนิยามหรือความหมาย

ผู้จัดทำระบบ 1

ข้อมูลของภาคการศึกษา d

ช่วงเวลาประเมินชิ้นงาน -

รูปภาพที่ 2 – 15 หน้ารายละเอียดงานที่ได้รับมอบหมาย(ต่อ)

หมายเลข 1 ช่องแสดงข้อมูลสูตรคำนวณ

หมายเลข 2 ช่องแสดงข้อมูล ข้อมูลเอกสารหลักฐาน

หมายเลข 3 ช่องแสดงข้อมูลช่วงเวลาเริ่มต้น-สิ้นสุด

สมรรถนะ

- เมื่อเลือกแถบเมนู “ข้อมูลการประเมิน” ระบบแสดงเมนูย่อย เลือกเมนู “สมรรถนะ” ดังรูปภาพ

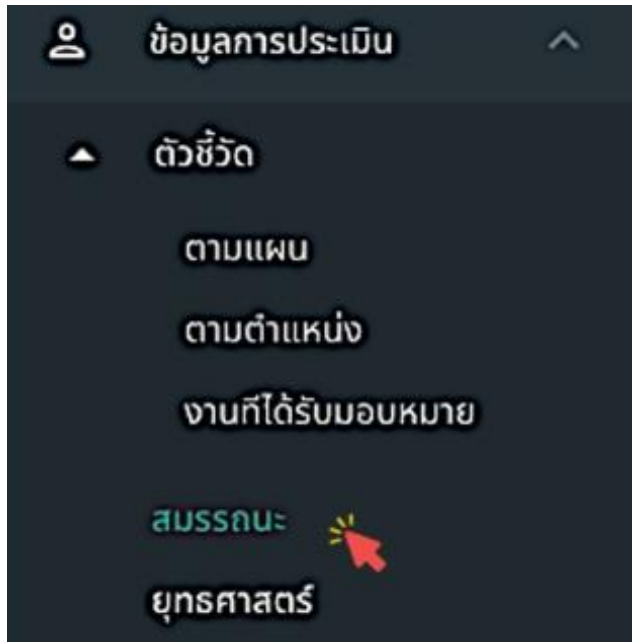

รูปภาพที่ 2 – 16 แถบเมนูย่อย “สมรรถนะ”

- เมื่อเลือกเมนูย่อย “สมรรถนะ” ระบบแสดงหน้าสมรรถนะ ประกอบด้วยเมนู 5 เมนู ได้แก่ รายการสมรรถนะ กลุ่มงาน เชื่อมโยงกับกลุ่มงานและตำแหน่ง เกณฑ์การประเมิน และการประเมินพฤติกรรมกรรมการปฏิบัติราชการ ซึ่งสามารถเพิ่ม แก้ไข และลบข้อมูลได้
- เมื่อคลิกเลือกเมนู “รายการสมรรถนะ” สามารถคลิก + เพื่อเพิ่มข้อมูลสมรรถนะ คลิก ✎ เพื่อแก้ไขข้อมูลสมรรถนะ และคลิก 🗑️ เพื่อลบข้อมูลสมรรถนะ



รูปภาพที่ 2 – 17 หน้าข้อมูลสมรรถนะ เมนูรายการสมรรถนะ

- หมายเลข 1 เมนูรายการสมรรถนะ
- หมายเลข 2 ช่องให้เลือกประเภทสมรรถนะ
- หมายเลข 3 ไอคอนเพิ่มรายการสมรรถนะ
- หมายเลข 4 รายการสมรรถนะ
- หมายเลข 5 ช่องสืบค้นข้อมูลรายการสมรรถนะ
- หมายเลข 6 ช่องคอลัมน์
- หมายเลข 7 ไอคอนแก้ไขข้อมูล
- หมายเลข 8 ไอคอนลบข้อมูล

- เมื่อคลิก ไอคอน + เพื่อทำการเพิ่มข้อมูลรายการสมรรถนะ ระบบแสดงฟอร์มให้เพิ่มข้อมูลดังรูปภาพ

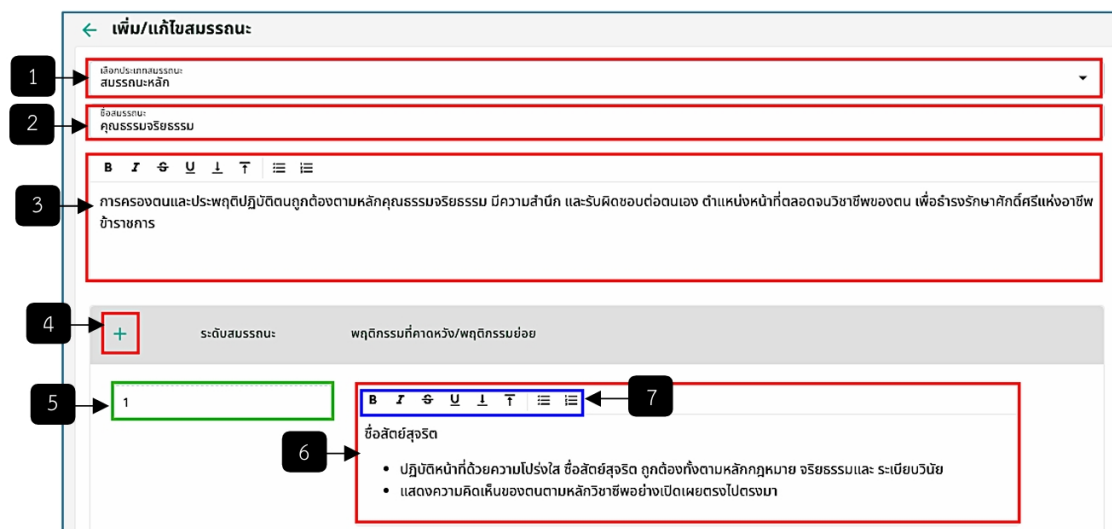

รูปภาพที่ 2 – 18 ฟอร์มเพิ่มข้อมูลรายการสมรรถนะ

- หมายเลข 1 ช่องให้เลือกประเภทสมรรถนะ
- หมายเลข 2 ช่องให้กรอกชื่อสมรรถนะ

หมายเลข 3 ช่องให้กรอกรายละเอียดสมรรถนะ

หมายเลข 4 ไอคอนเพิ่มระดับสมรรถนะและพฤติกรรมที่คาดหวัง/พฤติกรรมย่อย

หมายเลข 5 ช่องแสดงระดับสมรรถนะ จะแสดงอัตโนมัติเมื่อมีการเพิ่มข้อมูลระดับสมรรถนะ

และพฤติกรรมที่คาดหวัง/พฤติกรรมย่อย

หมายเลข 6 ช่องให้กรอกข้อมูลพฤติกรรมที่คาดหวัง/พฤติกรรมย่อย

หมายเลข 7 แถบจัดการข้อความพฤติกรรมที่คาดหวัง/พฤติกรรมย่อย

- เมื่อคลิกเลือกเมนู “กลุ่มงาน” สามารถคลิก + เพื่อเพิ่มข้อมูลกลุ่มงาน คลิก ✎ เพื่อแก้ไขข้อมูลกลุ่มงาน และคลิก 🗑 เพื่อลบข้อมูลกลุ่มงาน



รูปภาพที่ 2 – 19 ฟอรัมเพิ่มข้อมูลรายการสมรรถนะ

หมายเลข 1 เมนูกลุ่มงาน

หมายเลข 2 ไอคอนเพิ่มกลุ่มงาน

หมายเลข 3 รายการกลุ่มงาน

หมายเลข 4 ช่องสืบค้นข้อมูลกลุ่มงาน

หมายเลข 5 ช่องคอลัมน์

หมายเลข 6 ไอคอนแก้ไขข้อมูล

หมายเลข 7 ไอคอนลบข้อมูล

- เมื่อคลิก ไอคอน + เพื่อทำการเพิ่มข้อมูลกลุ่มงาน ระบบแสดงฟอรัมให้เพิ่มข้อมูลดังรูปภาพ

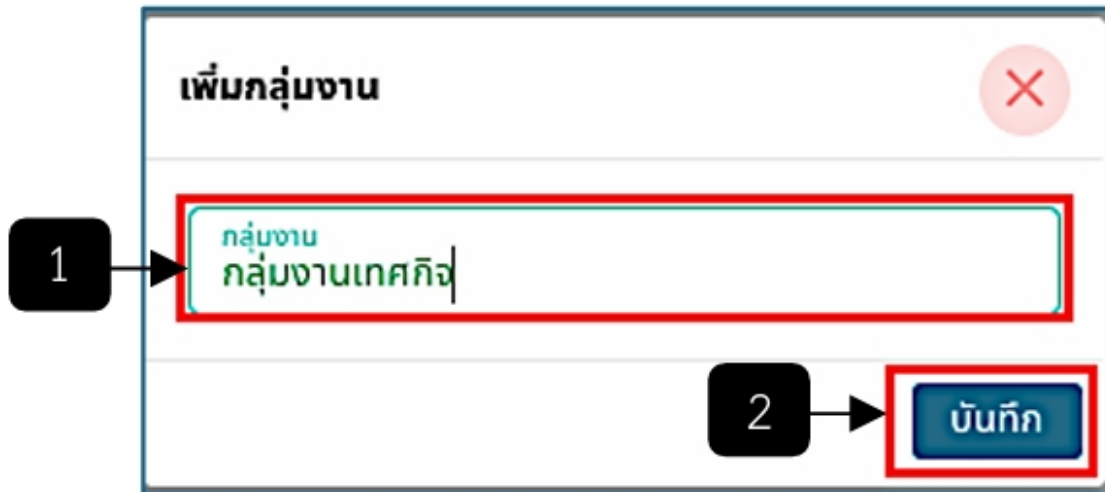

รูปภาพที่ 2 – 20 ฟอรั่มเพิ่มข้อมูลกลุ่มงาน

หมายเลข 1 ช่องให้กรอกกลุ่มงาน

หมายเลข 2 ปุ่ม “บันทึก”

- เมื่อคลิกเลือกเมนู “เชื่อมโยงกับกลุ่มงานและตำแหน่ง” สามารถคลิก + เพื่อเพิ่มข้อมูลกลุ่มงาน คลิก ✎ เพื่อแก้ไขข้อมูลกลุ่มงาน และคลิก 🗑 เพื่อลบข้อมูลกลุ่มงาน



รูปภาพที่ 2 – 21 หน้าข้อมูลสรุบนะ เมนูเชื่อมโยงกลุ่มงานและตำแหน่ง

หมายเลข 1 เมนูเชื่อมโยงกลุ่มงานและตำแหน่ง

หมายเลข 2 ไอคอนเพิ่มกลุ่มงานและตำแหน่ง

หมายเลข 3 รายการกลุ่มงานและตำแหน่ง

หมายเลข 4 ช่องสืบค้นข้อมูลกลุ่มงานและตำแหน่ง

หมายเลข 5 คอลัมน์

หมายเลข 6 ไอคอนแก้ไขข้อมูล

หมายเลข 7 ไอคอนลบข้อมูล

- เมื่อคลิกไอคอน + เพื่อทำการเพิ่มข้อมูลกลุ่มงานและตำแหน่ง ระบบแสดงฟอร์มให้เพิ่มข้อมูลดังรูปภาพ

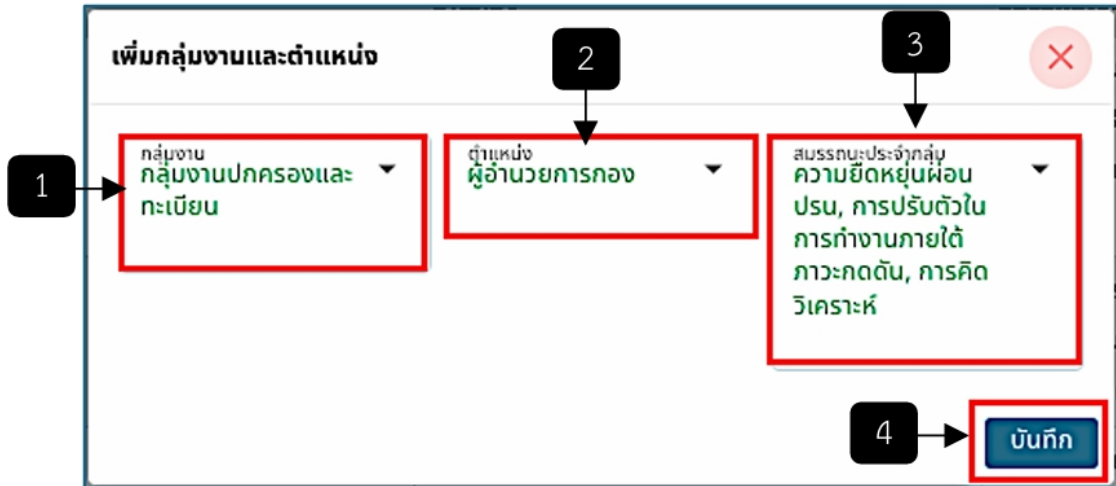

รูปภาพที่ 2 – 22 ฟอรัมเพิ่มข้อมูลกลุ่มงานและตำแหน่ง

หมายเลข 1 ช่องให้เลือกรวมงาน

หมายเลข 2 ช่องให้เลือกตำแหน่ง

หมายเลข 3 ช่องให้เลือกสมรรถนะประจำกลุ่ม ซึ่งสามารถเลือกได้มากกว่า 1 ข้อ

หมายเลข 4 ปุ่ม “บันทึก”

- เมื่อคลิกเลือกเมนู “เกณฑ์การประเมิน” ระบบแสดงหน้ารายละเอียดเกณฑ์การประเมิน ซึ่งสามารถจัดการข้อความรายละเอียดเกณฑ์การประเมินได้



รูปภาพที่ 2 – 23 หน้าข้อมูลสมรรถนะ เมนูเกณฑ์การประเมิน

หมายเลข 1 เมนูเกณฑ์การประเมิน

หมายเลข 2 ช่องให้กรอกหรือแก้ไขเกณฑ์การประเมิน

หมายเลข 3 ระดับคะแนน

หมายเลข 4 แถบจัดการข้อความเกณฑ์การประเมิน

- เมื่อคลิกเลือกเมนู “การประเมินพฤติกรรมกรรมการปฏิบัติราชการ” ระบบแสดงข้อมูลรายละเอียดข้อมูลประเภทสมรรถนะ และข้อมูลระดับสมรรถนะ

สมรรถนะ

รายการสมรรถนะ: กลุ่มงาน **2** **เชื่อมโยงกับกลุ่มงานและตำแหน่ง** **เกณฑ์การประเมิน** **การประเมินพฤติกรรมกรรมการปฏิบัติราชการ** **1**

ประเภทสมรรถนะ:
ให้ประเมินจากสมรรถนะที่เกี่ยวข้องกับการปฏิบัติราชการตามที่ ก.ก. กำหนด มีรายละเอียดดังนี้

| ประเภทสมรรถนะ | ประเภทและระดับตำแหน่ง | | | | ผู้ดำรงตำแหน่ง | |
|--|--|---|---------------------|-------------------|--|----------------|
| | ทั่วไป ปฏิบัติงาน ชำนาญงาน อาวุโส | วิชาการ ปฏิบัติการ ชำนาญการ ชำนาญการพิเศษ เชี่ยวชาญ ทรงคุณวุฒิ | อำนวยการ ต้น สูง | บริหาร ต้น สูง | ผู้ตรวจราชการกรุงเทพมหานคร และผู้ตรวจราชการ | ผู้อำนวยการเขต |
| สมรรถนะหลัก (5 สมรรถนะ) | ✓ | ✓ | ✓ | ✓ | ✓ | ✓ |
| สมรรถนะประจำกลุ่มงาน (3 สมรรถนะ ตามกลุ่มงาน) | ✓ | ✓ | | | | |
| สมรรถนะประจำผู้บริหารกรุงเทพมหานคร (7 สมรรถนะ) | | | ✓ | ✓ | | |
| สมรรถนะเฉพาะสำหรับตำแหน่งผู้อำนวยการเขต (4 สมรรถนะ) | | | | | | ✓ |

รูปภาพที่ 2 – 24 หน้าข้อมูลสมรรถนะ เมนูการประเมินพฤติกรรมกรรมการปฏิบัติราชการ

หมายเลข 1 เมนูการประเมินพฤติกรรมกรรมการปฏิบัติราชการ

หมายเลข 2 รายละเอียดประเภทสมรรถนะ

ระดับสมรรถนะ:
สมรรถนะหลักและสมรรถนะประจำกลุ่มงาน กำหนดระดับสมรรถนะที่คาดหวังจากตำแหน่งประเภทและระดับตำแหน่งของข้าราชการกรุงเทพมหานครสามัญ มีรายละเอียดดังนี้

| ประเภทตำแหน่ง | ระดับตำแหน่ง | สมรรถนะหลัก | สมรรถนะประจำกลุ่มงาน |
|---------------|---------------|-------------|----------------------|
| บริหาร | สูง | 5 | |
| | ต้น | 4 | |
| อำนวยการ | สูง | 4 | |
| | ต้น | 3 | |
| วิชาการ | ทรงคุณวุฒิ | 5 | 5 |
| | เชี่ยวชาญ | 4 | 4 |
| | ชำนาญการพิเศษ | 3 | 4 |
| | ชำนาญการ | 2 | 3 |
| | ปฏิบัติการ | 1 | 2 |
| ทั่วไป | ทักษะพิเศษ | 4 | 4 |
| | อาวุโส | 3 | 3 |
| | ชำนาญงาน | 2 | 2 |
| | ปฏิบัติงาน | 1 | 1 |

รูปภาพที่ 2 – 25 หน้าข้อมูลสมรรถนะ เมนูการประเมินพฤติกรรมกรรมการปฏิบัติราชการ(ต่อ)

หมายเลข 1 รายละเอียดระดับสมรรถนะ

ยุทธศาสตร์

- เมื่อเลือกแถบเมนู “ข้อมูลหลัก” ระบบแสดงเมนูย่อย เลือกเมนู “ยุทธศาสตร์” ดังรูปภาพ

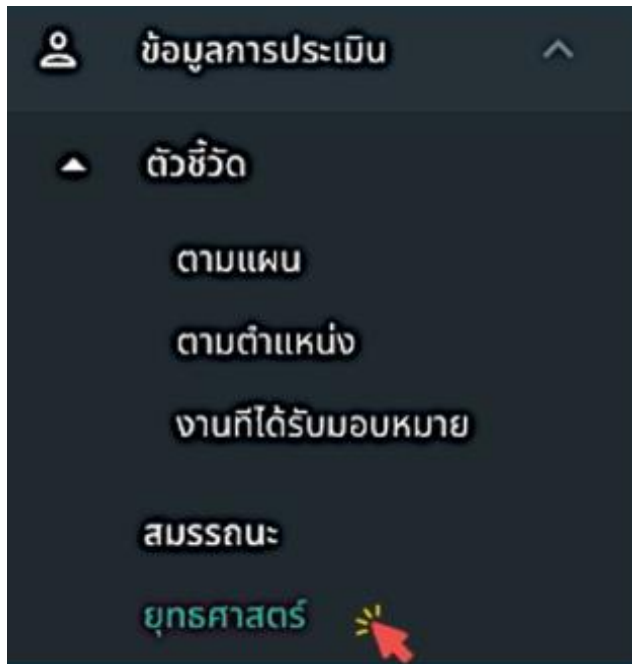

รูปภาพที่ 2 – 26 แถบเมนูย่อย “ยุทธศาสตร์”

- เมื่อเลือกเมนูย่อย “ยุทธศาสตร์” ระบบแสดงหน้ายุทธศาสตร์สามารถคลิก + เพื่อเพิ่มข้อมูลยุทธศาสตร์/แผน

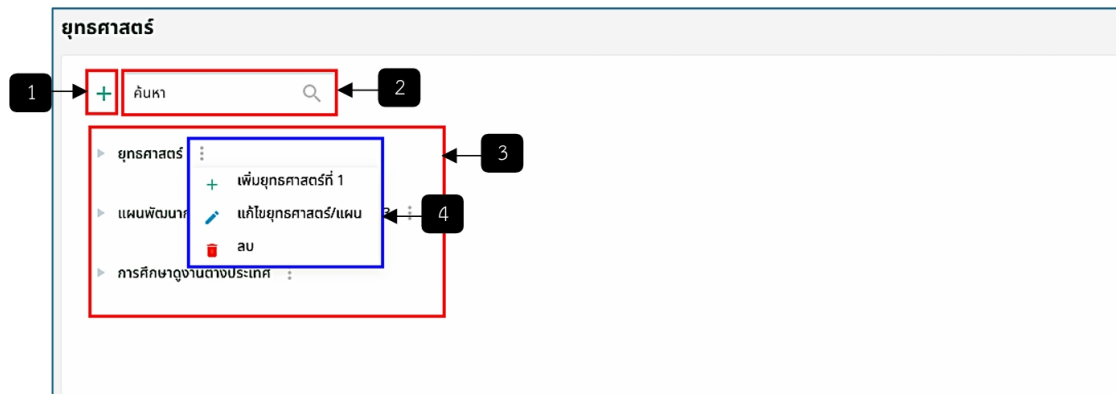

รูปภาพที่ 2 – 27 หน้ายุทธศาสตร์

หมายเลข 1 ไอคอนเพิ่มชื่อยุทธศาสตร์/แผน

หมายเลข 2 ช่องสืบค้นยุทธศาสตร์

หมายเลข 3 รายการยุทธศาสตร์

หมายเลข 4 ไอคอน 3 จุด เมื่อคลิกจะแสดงเมนู 3 เมนู ประกอบด้วย เพิ่มยุทธศาสตร์ที่ 1 แก้ไขยุทธศาสตร์/แผน และลบ

- เมื่อคลิกไอคอน + ที่หมายเลข 1 ในรูปภาพที่ 2 - 27 เพื่อทำการเพิ่มชื่อยุทธศาสตร์/แผน ระบบแสดงฟอร์มให้เพิ่มข้อมูลดังรูปภาพ

รูปภาพที่ 2 – 28 ฟอรัมเพิ่มข้อมูลยุทธศาสตร์/แผน

หมายเลข 1 ช่องให้กรอกชื่อยุทธศาสตร์/แผน

หมายเลข 2 ปุ่ม “บันทึก”

- เมื่อคลิกเมนู **+ เพิ่มยุทธศาสตร์ที่ 1** ที่หมายเลข 2 ในรูปภาพที่ 2 - 26 เพื่อทำการเพิ่มชื่อยุทธศาสตร์ที่ระบบแสดงฟอร์มให้เพิ่มข้อมูลดังรูปภาพ

รูปภาพที่ 2 – 29 ฟอรัมเพิ่มข้อมูลยุทธศาสตร์ที่

หมายเลข 1 ช่องให้กรอกชื่อยุทธศาสตร์ที่

หมายเลข 2 ปุ่ม “บันทึก”

- เมื่อมีการเพิ่มชื่อยุทธศาสตร์ที่เรียบร้อยแล้ว ยุทธศาสตร์ที่จะแสดงรายการภายใต้ ยุทธศาสตร์หลัก สามารถคลิกไอคอน **3** จุด เพื่อทำการเพิ่มยุทธศาสตร์ย่อย แก่ไขยุทธศาสตร์ที่ และลบข้อมูลได้ โดยหากมีการเพิ่มยุทธศาสตร์ย่อย ยุทธศาสตร์ย่อยจะแสดงรายการภายใต้ยุทธศาสตร์ที่

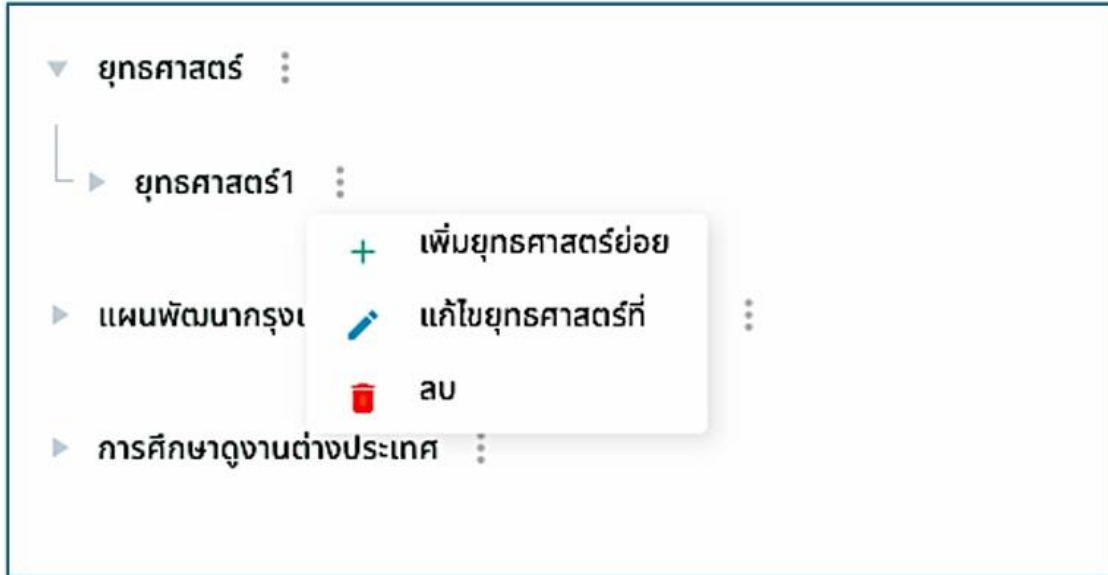

รูปภาพที่ 2 – 30 ยุทศาสตร์ที่แสดงภายใต้ยุทธศาสตร์หลัก

- เมื่อคลิกเมนู + เพิ่มยุทศาสตร์ย่อย ในรูปภาพที่ 2 - 30 เพื่อทำการเพิ่มชื่อยุทธศาสตร์ย่อย ระบบแสดงฟอร์มให้เพิ่มข้อมูลดังรูปภาพ

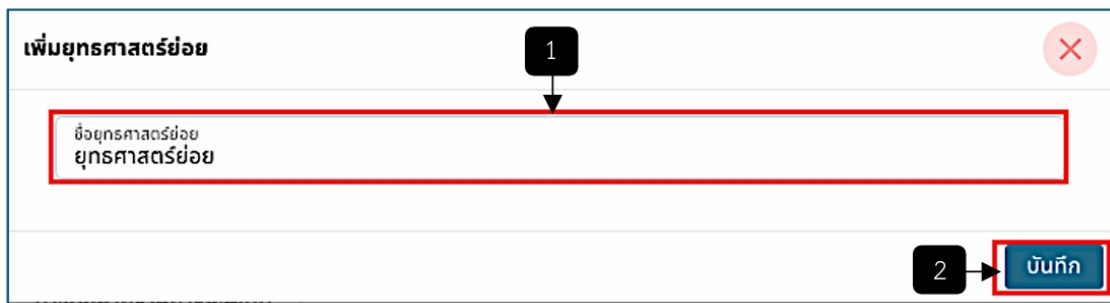

รูปภาพที่ 2 – 31 ฟอร์มเพิ่มข้อมูลยุทธศาสตร์ย่อย

หมายเลข 1 ช่องให้กรอกชื่อยุทธศาสตร์ย่อย
 หมายเลข 2 ปุ่ม “บันทึก”

- เมื่อมีการเพิ่มชื่อยุทธศาสตร์ย่อยเรียบร้อยแล้ว ยุทศาสตร์ย่อยจะแสดงรายการภายใต้ยุทธศาสตร์ที่ สามารถคลิกไอคอน 3 จุด เพื่อทำการเพิ่มกลยุทธ์ที่/เป้าประสงค์ แก้ไขยุทธศาสตร์ย่อย และลบข้อมูลได้ โดยหากมีการเพิ่มกลยุทธ์ที่/เป้าประสงค์ กลยุทธ์ที่/เป้าประสงค์ จะแสดงรายการภายใต้ยุทธศาสตร์ย่อย

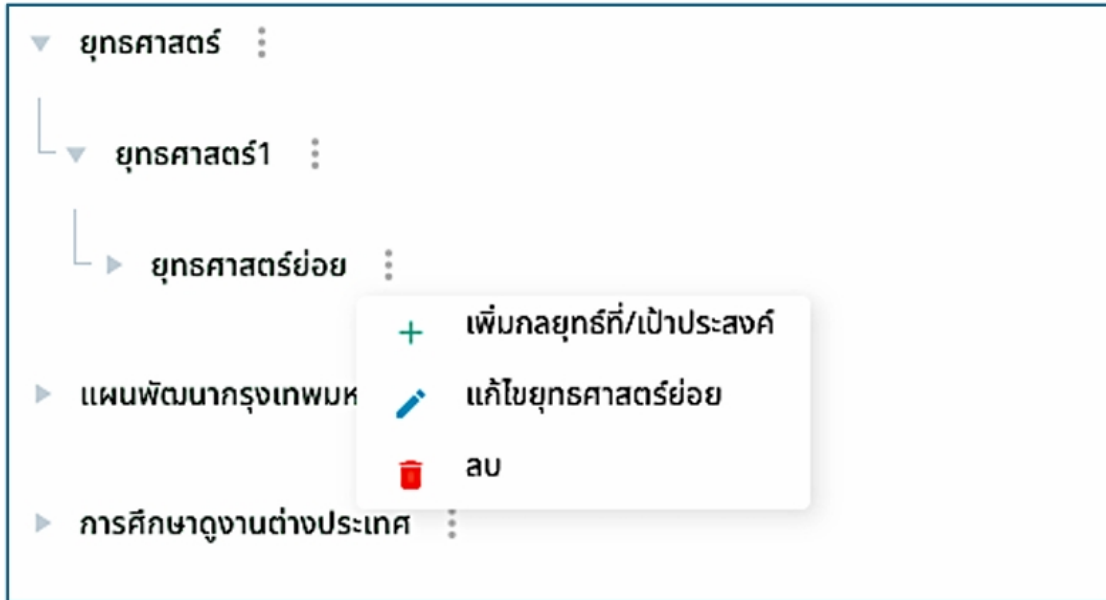

รูปภาพที่ 2 – 32 ยุทศาสตร์ย่อยแสดงภายใต้ยุทศาสตร์ที่

- เมื่อคลิกเมนู **+ เพิ่มกลยุทธ์ที่/เป้าประสงค์** ในรูปภาพที่ 2 - 31 เพื่อทำการเพิ่มชื่อกลยุทธ์ที่/เป้าประสงค์ที่ระบบแสดงฟอร์มให้เพิ่มข้อมูลดังรูปภาพ

รูปภาพที่ 2 – 33 ฟอร์มเพิ่มข้อมูลกลยุทธ์ที่/เป้าประสงค์ที่

หมายเลข 1 ช่องให้กรอกกลยุทธ์ที่/เป้าประสงค์ที่
 หมายเลข 2 ปุ่ม “บันทึก”

- เมื่อมีการเพิ่มกลยุทธ์ที่/เป้าประสงค์เรียบร้อยแล้ว กลยุทธ์ที่/เป้าประสงค์ จะแสดงรายการภายใต้ยุทศาสตร์ย่อย สามารถคลิกไอคอน 3 จุด เพื่อทำการแก้ไขกลยุทธ์ที่/เป้าประสงค์ และลบข้อมูลได้

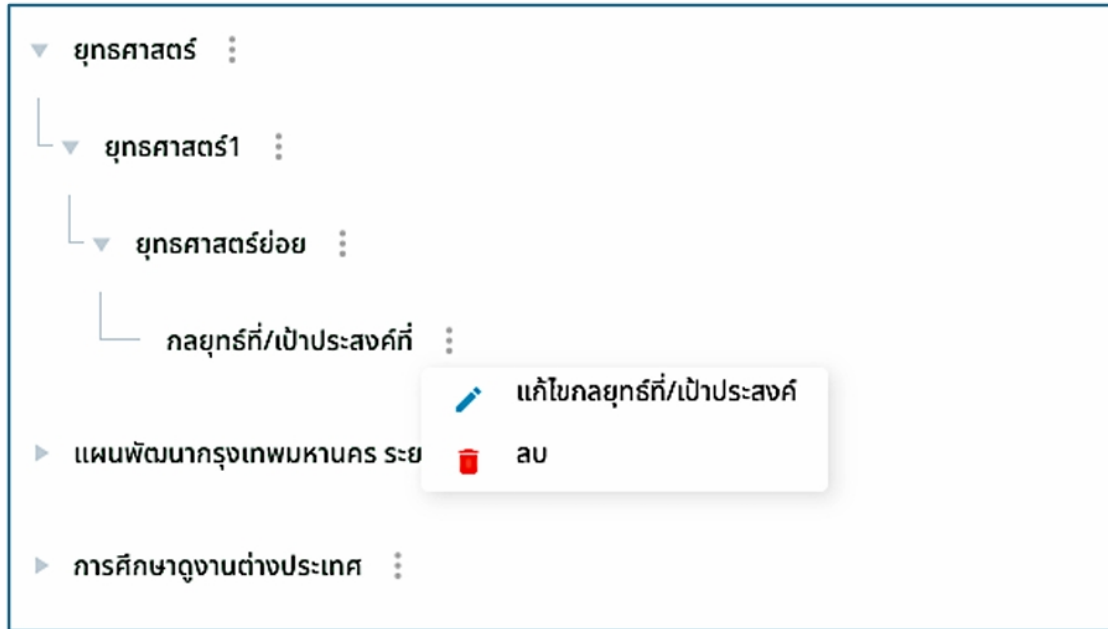

รูปภาพที่ 2 – 34 กลยุทธ์ที่/เป้าประสงค์แสดงภายใต้ยุทธศาสตร์ย่อย