

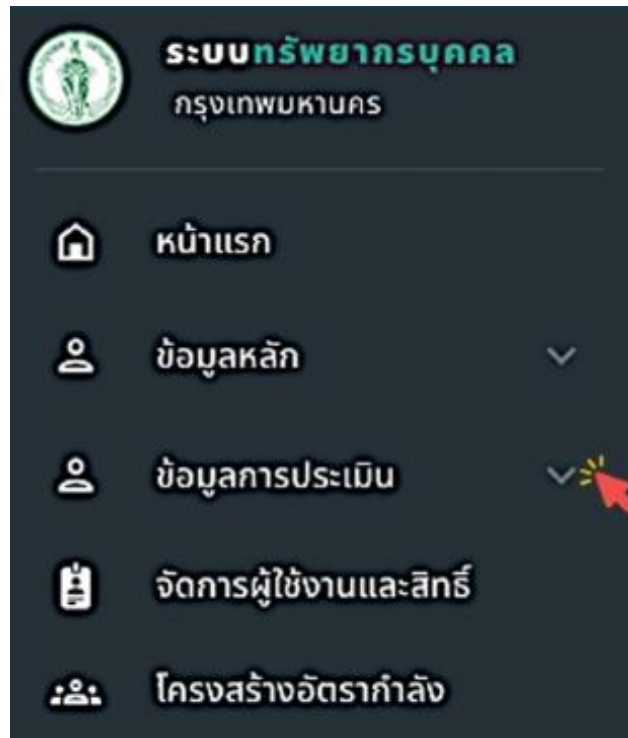

## 1. ข้อมูลการประเมิน

### 1.1. ตัวชีวิต

- เมื่อเข้าสู่ระบบทรัพยากรบุคคล ให้กดเลือกแถบเมนู “ข้อมูลการประเมิน” ดังรูปภาพ



รูปภาพที่ 3 – 1 แถบเมนู “ข้อมูลการประเมิน”

- เมื่อเลือกแถบเมนู “ข้อมูลการประเมิน” ระบบแสดงเมนูย่อย ดังรูปภาพ

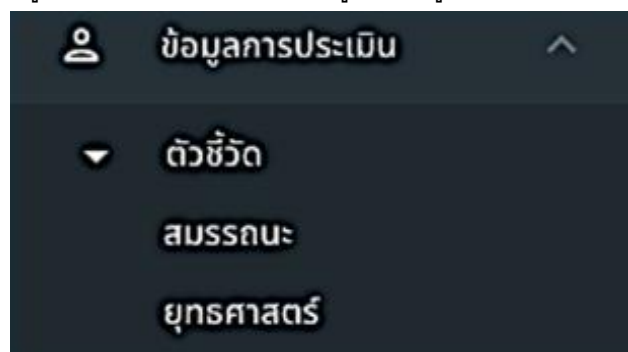

รูปภาพที่ 3 – 2 แถบเมนูย่อยข้อมูลการประเมิน

#### 1.1.1. ตัวชีวิตตามแผน

- ระบบแสดงเมนูย่อยของระบบตัวชีวิตเลือกเมนู “ตามแผน” ดังรูปภาพ

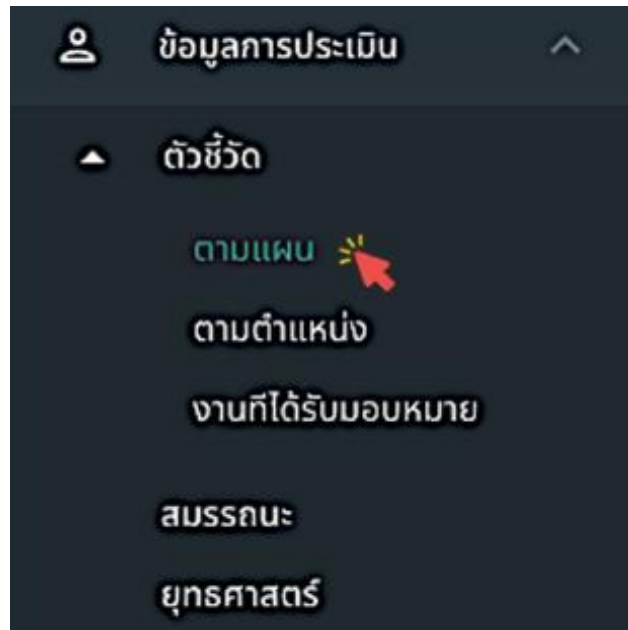

รูปภาพที่ 3 – 3 เมนู “ตามแผน”

- เมื่อเลือกเมนู “ตามแผน” ระบบแสดงหน้ารายการตัวชีวิตตามแผน โดยสามารถ คลิก + เพื่อทำการเพิ่มรายการตัวชีวิตตามแผนฯ จะสามารถแก้ไขข้อมูล ดูประวัติการแก้ไข และลบข้อมูลได้ ก็ต่อเมื่อทำการคลิกเลือกหน่วยงาน/ส่วนราชการเพื่อให้เห็นข้อมูลตัวชีวิตตามแผนของหน่วยงาน/ส่วนราชการนั้น ๆ และทำการคลิก ⋮ เพื่อแก้ไข ดูประวัติแก้ไข และลบข้อมูล

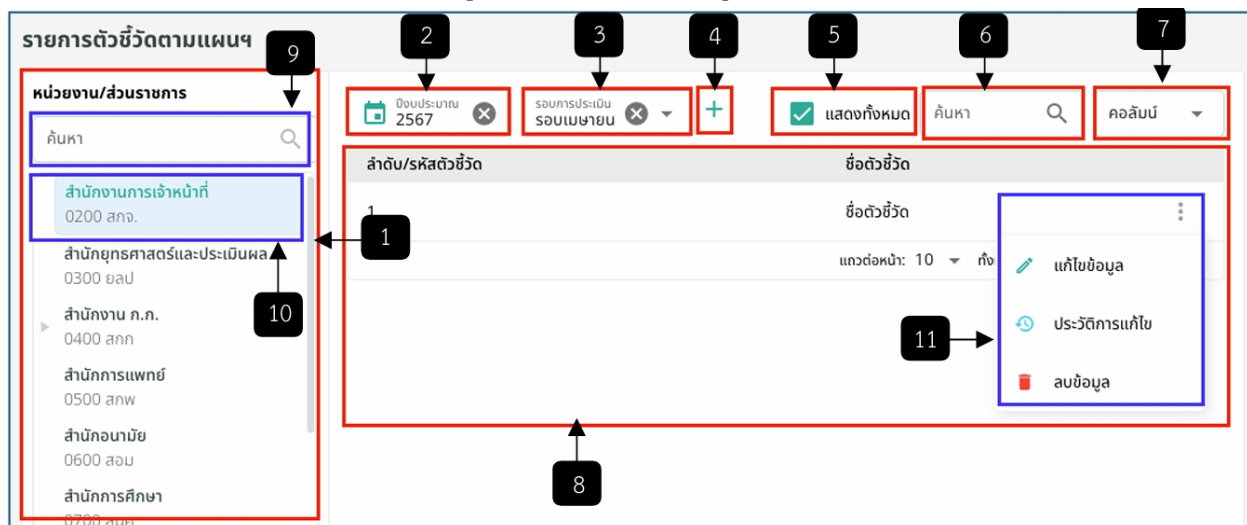

รูปภาพที่ 3 – 4 หน้ารายการตัวชีวิตตามแผนฯ

- หมายเลข 1 หน่วยงาน/ส่วนราชการ
- หมายเลข 2 ช่องให้เลือกปีงบประมาณ
- หมายเลข 3 ช่องให้เลือกรอบการประเมิน



หมายเลข 4 ไอคอนเพิ่มรายการตัวชี้วัดตามแผนฯ

หมายเลข 5 ช่องให้เลือกคลิกแสดงรายการตัวชี้วัดตามแผนฯทั้งหมดในหน่วยงาน/ส่วนราชการ

หมายเลข 6 ช่องค้นหา

หมายเลข 7 ช่องคอลัมน์

หมายเลข 8 รายการตัวชี้วัดตามแผนฯ

หมายเลข 9 ช่องค้นหาหน่วยงาน/ส่วนราชการ

หมายเลข 10 เลือกคลิกหน่วยงาน/ส่วนราชการ เพื่อให้ระบบแสดงรายการตัวชี้วัดตามแผน หมายเลข 11

ไอคอน 3 จุด เมื่อทำการคลิกจะแสดง 3 เมนู ประกอบด้วย แก้ไขข้อมูล ประวัติการแก้ไข และลบข้อมูล

- เมื่อคลิก + เพื่อทำการเพิ่มรายการตัวชี้วัดตามแผนฯ ที่หมายเลข 4 ในรูปภาพที่ 3 - 4 ระบบแสดงฟอร์มในกรอกเพื่อเพิ่มข้อมูล

ระดับคะแนน	ผลสำเร็จของงาน
5	ครบผลสำเร็จของงาน ผลสำเร็จของงาน5
4	ครบผลสำเร็จของงาน ผลสำเร็จของงาน4
3	ครบผลสำเร็จของงาน ผลสำเร็จของงาน3
2	ครบผลสำเร็จของงาน ผลสำเร็จของงาน2
1	ครบผลสำเร็จของงาน ผลสำเร็จของงาน1

รูปภาพที่ 3 - 5 หน้าเพิ่มตัวชี้วัดตามแผนฯ

หมายเลข 1 ช่องให้กรอกชื่อตัวชี้วัด

หมายเลข 2 ช่องให้เลือกปีงบประมาณ

หมายเลข 3 ช่องให้เลือกรอบการประเมิน

หมายเลข 4 ช่องให้กรอกค่าเป้าหมาย

หมายเลข 5 ช่องให้กรอกหน่วยนับ

หมายเลข 6 ช่องให้กรอกน้ำหนัก

หมายเลข 7 ช่องให้กรอกผลสำเร็จของงาน 5 ช่อง



นิยามหรือความหมาย  
นิยามหรือความหมายของตัวชี้วัด

สูตรคำนวณ  
สูตรการคำนวณตัวชี้วัด

หน่วยงาน/ส่วนราชการ

ค้นหา

- สำนักงานเจ้าหน้าที  
0200 สกจ.
- สำนักยุทธศาสตร์และประเมินผล  
0300 ยสย
- สำนักงาน ก.ก.  
0400 สกก
- สำนักการแพทย์  
0500 สกพ
- สำนักอนามัย  
0600 สอน
- สำนักการศึกษา  
0700 สนศ

ยุทธศาสตร์ / แผน

ค้นหา

- ยุทธศาสตร์
- ยุทธศาสตร์1
- แผนพัฒนากรุงเทพมหานคร ระยะ 20 ปี ระยะที่ 3
- การศึกษาจากต่างประเทศ

รูปภาพที่ 3 – 6 หน้าเพิ่มตัวชี้วัดตามแผนฯ(ต่อ1)

หมายเลข 1 ช่องให้กรอกนิยามหรือความหมาย

หมายเลข 2 ช่องให้กรอกสูตรคำนวณ

หมายเลข 3 เลือกหน่วยงาน/ส่วนราชการ

หมายเลข 4 เลือกยุทธศาสตร์/แผน

หมายเลข 5 ช่องให้กรอกค้นหาหน่วยงาน/ส่วนราชการ

หมายเลข 6 ช่องให้กรอกค้นหายุทธศาสตร์/แผน

ข้อมูลเอกสารหลักฐาน  
เพิ่มข้อมูลเอกสารหลักฐาน

บันทึก

รูปภาพที่ 3 – 7 หน้าเพิ่มตัวชี้วัดตามแผนฯ(ต่อ2)

หมายเลข 1 ช่องให้กรอกข้อมูลเอกสารหลักฐาน

หมายเลข 2 ปุ่ม “บันทึก”

### 1.1.2. ตัวชี้วัดตามตำแหน่ง

- ระบบแสดงเมนูย่อยของระบบตัวชี้วัดเลือกเมนู “ตามตำแหน่ง” ดังรูปภาพ

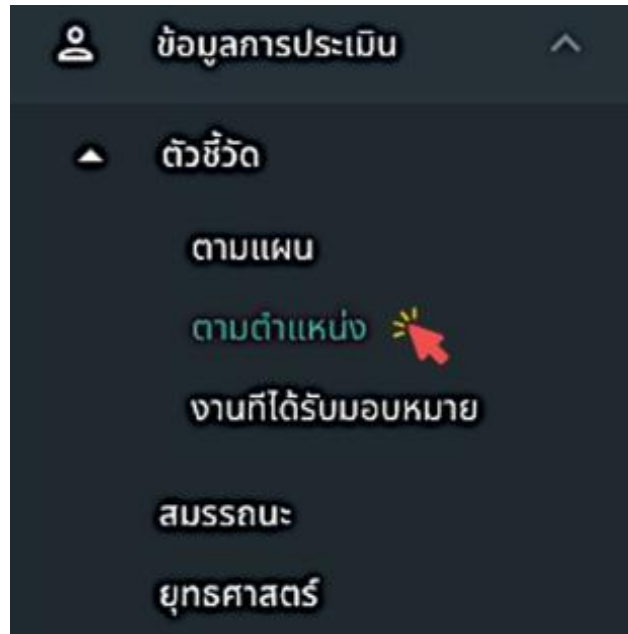

รูปภาพที่ 3 – 8 เมนู “ตามตำแหน่ง”

- เมื่อเลือกเมนู “ตามตำแหน่ง” ระบบแสดงหน้ารายการตัวชี้วัดตามแผน โดยสามารถคลิก + เพื่อทำการเพิ่มรายการตัวชี้วัดตามตำแหน่ง สามารถแก้ไขข้อมูล ดูประวัติการแก้ไข และลบข้อมูลได้ เมื่อทำการคลิก ⋮ และเลือกเมนูแก้ไขข้อมูล ประวัติการแก้ไข หรือลบข้อมูล

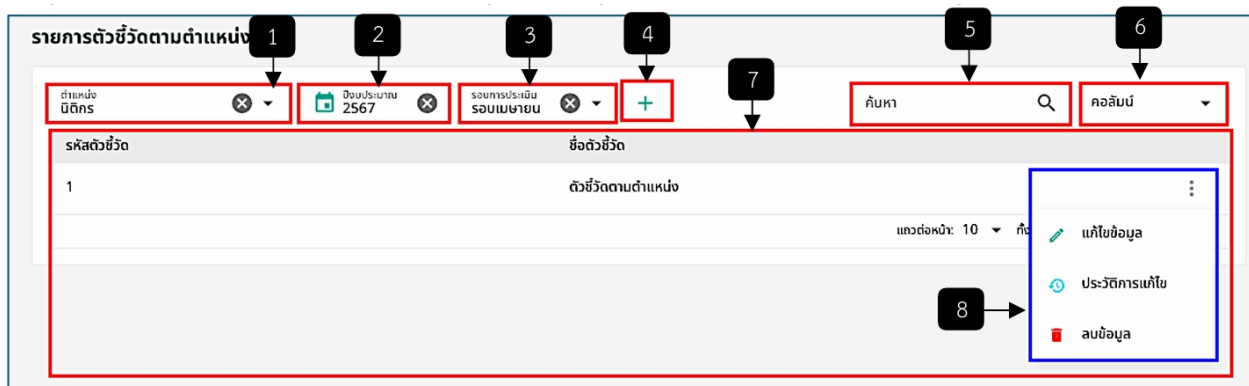

รูปภาพที่ 3 – 9 หน้ารายการตัวชี้วัดตามตำแหน่ง

- หมายเลข 1 ช่องให้เลือกตำแหน่ง
- หมายเลข 2 ช่องให้เลือกปีงบประมาณ
- หมายเลข 3 ช่องให้เลือกรอบการประเมิน
- หมายเลข 4 ไอคอนเพิ่มรายการตัวชี้วัดตามตำแหน่ง
- หมายเลข 5 ช่องสืบค้นข้อมูลรายการตัวชี้วัดตามแผน
- หมายเลข 6 ช่องคอลลิมน์
- หมายเลข 7 รายการตัวชี้วัดตามตำแหน่ง



หมายเลข 8 ไอคอน 3 จุด เมื่อทำการคลิกจะแสดง 3 เมนู ประกอบด้วย แก้ไขข้อมูล ประวัติการแก้ไข และลบข้อมูล

- เมื่อคลิก + เพื่อทำการเพิ่มรายการตัวชี้วัดตามตำแหน่ง ที่หมายเลข 4 ในรูปภาพ ที่ 3 - 9 ระบบแสดงฟอร์มในกรอกเพื่อเพิ่มข้อมูล

ระดับคะแนน	ผลสำเร็จของงาน
5	กรอกผลสำเร็จของงาน ผลสำเร็จของงาน5
4	กรอกผลสำเร็จของงาน ผลสำเร็จของงาน4
3	กรอกผลสำเร็จของงาน ผลสำเร็จของงาน3
2	กรอกผลสำเร็จของงาน ผลสำเร็จของงาน2
1	กรอกผลสำเร็จของงาน ผลสำเร็จของงาน1

รูปภาพที่ 3 - 10 หน้าเพิ่มตัวชี้วัดตามตำแหน่ง

หมายเลข 1 ช่องให้เลือกตำแหน่งในสายงาน

หมายเลข 2 ช่องให้เลือกปีงบประมาณ

หมายเลข 3 ช่องให้เลือกรอบการประเมิน

หมายเลข 4 ช่องให้กรอกชื่อตัวชี้วัด

หมายเลข 5 ช่องให้กรอกค่าเป้าหมาย

หมายเลข 6 ช่องให้กรอกหน่วยนับ

หมายเลข 7 ช่องให้กรอกน้ำหนัก

หมายเลข 8 เลือกหน่วยงาน/ส่วนราชการ

หมายเลข 9 ช่องให้กรอกผลสำเร็จของงาน 5 ช่อง

หมายเลข 10 ช่องให้กรอกข้อมูลเพื่อค้นหาหน่วยงาน/ส่วนราชการ



ชื่อหรือความหมาย  
นียาหรือความหมายตัวชีวิตตามตำแหน่ง

2

สูตรคำนวณ  
สูตรคำนวณตัวชีวิตตามตำแหน่ง

1

3

ข้อมูลเอกสารหลักฐาน  
ข้อมูลเอกสารหลักฐานตัวชีวิตตามตำแหน่ง

4 บันทึก

รูปภาพที่ 3 - 11 หน้าเพิ่มตัวชีวิตตามตำแหน่ง(ต่อ1)

- หมายเลข 1 ช่องให้กรอกนียาหรือความหมาย
- หมายเลข 2 ช่องให้กรอกสูตรคำนวณ
- หมายเลข 3 ช่องให้กรอกข้อมูลเอกสารหลักฐาน
- หมายเลข 4 ปุ่ม “บันทึก”

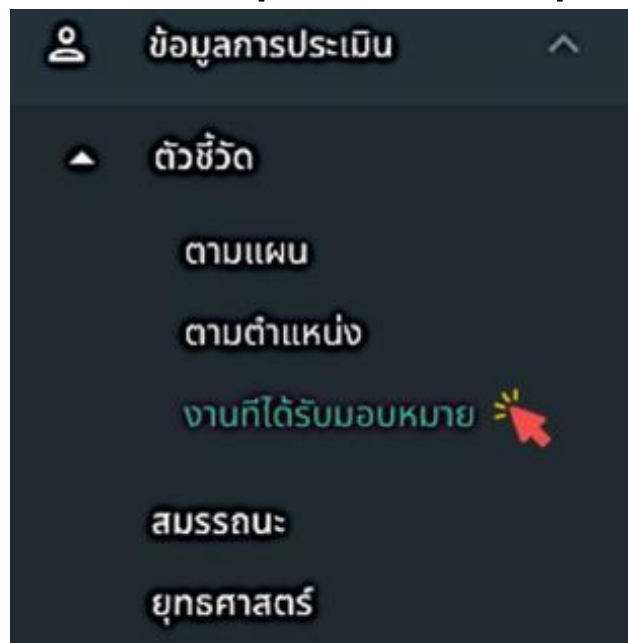

### 1.1.3. ตัวชีวิตตามงานที่ได้รับมอบหมาย

- ระบบแสดงเมนูย่อยของระบบตัวชีวิตเลือกเมนู “งานที่ได้รับมอบหมาย” ดังรูปภาพ



รูปภาพที่ 3 - 12 เมนู “งานที่ได้รับมอบหมาย”



- เมื่อเลือกเมนู “งานที่ได้รับมอบหมาย” ระบบแสดงหน้าที่ได้รับมอบหมาย โดยสามารถคลิก  เพื่อดูข้อมูลรายละเอียดงานที่ได้รับมอบหมาย โดยข้อมูลในส่วนนี้มาจากการเพิ่มข้อมูลงานที่ได้รับมอบหมายจากผู้ใช้งาน สามารถคลิก  เพื่อทำการลบรายการงานที่ได้รับมอบหมาย



รูปภาพที่ 3 – 13 หน้ารายการงานที่ได้รับมอบหมาย

- หมายเลข 1 ช่องให้เลือกปีงบประมาณ
  - หมายเลข 2 ช่องให้เลือกรอบการประเมิน
  - หมายเลข 3 รายการงานที่ได้รับมอบหมาย
  - หมายเลข 4 ช่องสืบค้นข้อมูลรายการงานที่ได้รับมอบหมาย
  - หมายเลข 5 ช่องคอลัมน์
  - หมายเลข 6 ไอคอนดูข้อมูลรายละเอียดงานที่ได้รับมอบหมาย
  - หมายเลข 7 ไอคอนลบข้อมูล
- เมื่อคลิก  เพื่อดูข้อมูลรายละเอียดงานที่ได้รับมอบหมาย ที่หมายเลข 6 ในรูปภาพที่ 3 – 12 ระบบแสดงรายละเอียดงานที่ได้รับมอบหมาย





← รายละเอียดงานที่ได้รับมอบหมาย

ปีงบประมาณ 2567	รอบการประเมิน รอบฤดูกาล	สำเนา/รหัสตัวชี้วัด 111	ชื่อตัวชี้วัด 111
ค่าเป้าหมาย 111	หน่วยนับ d	น้ำหนัก 100	
ระดับคะแนน	ผลสำเร็จของงาน		
5	ครบถ้วน 5		
4	ครบถ้วนสำเร็จของงาน 4		
3	ครบถ้วนสำเร็จของงาน 2		
2	ครบถ้วนสำเร็จของงาน 1		
1	ครบถ้วนสำเร็จของงาน		
มีขบหรือความหมาย 1			

รูปภาพที่ 3 – 14 หน้ารายละเอียดงานที่ได้รับมอบหมาย

- หมายเลข 1 ช่องแสดงข้อมูลปีงบประมาณ
- หมายเลข 2 ช่องแสดงข้อมูลรอบการประเมิน
- หมายเลข 3 ช่องแสดงข้อมูลลำดับ/รหัสตัวชี้วัด
- หมายเลข 4 ช่องแสดงข้อมูลชื่อตัวชี้วัด
- หมายเลข 5 ช่องแสดงข้อมูลค่าเป้าหมาย
- หมายเลข 6 ช่องแสดงข้อมูลหน่วยนับ
- หมายเลข 7 ช่องแสดงข้อมูลน้ำหนัก
- หมายเลข 8 ช่องแสดงข้อมูลผลสำเร็จของงาน 5 ช่อง
- หมายเลข 9 ช่องแสดงข้อมูลนิยามหรือความหมาย

สุทธกัณวณ  
1

ข้อมูลเอกสารหลักฐาน  
d

ช่วงเวลาเริ่มต้น-สิ้นสุด  
-

รูปภาพที่ 3 – 15 หน้ารายละเอียดงานที่ได้รับมอบหมาย(ต่อ)



หมายเลข 1 ช่องแสดงข้อมูลสูตรคำนวณ

หมายเลข 2 ช่องแสดงข้อมูล ข้อมูลเอกสารหลักฐาน

หมายเลข 3 ช่องแสดงข้อมูลช่วงเวลาเริ่มต้น-สิ้นสุด

## 1.2. สมรรถนะ

- เมื่อเลือกแถบเมนู “ข้อมูลการประเมิน” ระบบแสดงเมนูย่อย เลือกเมนู “สมรรถนะ” ดังรูปภาพ



รูปภาพที่ 3 – 16 แถบเมนูย่อย “สมรรถนะ”

- เมื่อเลือกเมนูย่อย “สมรรถนะ” ระบบแสดงหน้าสมรรถนะ ประกอบด้วยเมนู 5 เมนู ได้แก่ รายการสมรรถนะ กลุ่มงาน เชื่อมโยงกับกลุ่มงานและตำแหน่ง เกณฑ์การประเมิน และการประเมินพฤติกรรมกรรมการปฏิบัติราชการ ซึ่งสามารถเพิ่ม แก้ไข และลบข้อมูลได้
- เมื่อคลิกเลือกเมนู “รายการสมรรถนะ” สามารถคลิก + เพื่อเพิ่มข้อมูลสมรรถนะ คลิก ✎ เพื่อแก้ไขข้อมูลสมรรถนะ และคลิก 🗑️ เพื่อลบข้อมูลสมรรถนะ

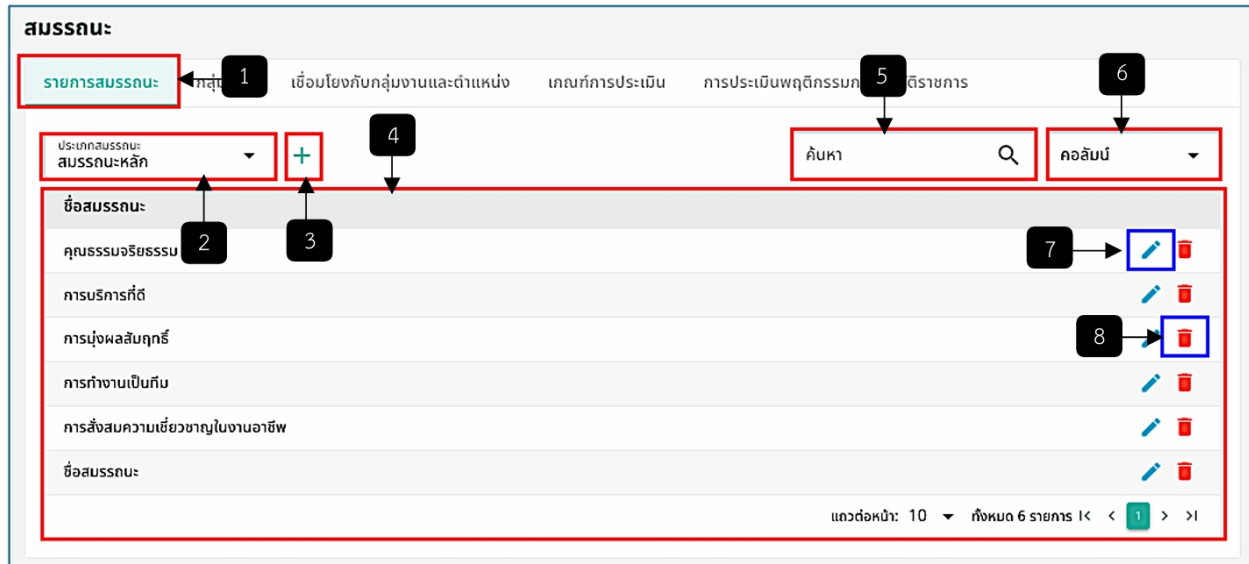

รูปภาพที่ 3 – 17 หน้าข้อมูลสมรรถนะ เมนูรายการสมรรถนะ

- หมายเลข 1 เมนูรายการสมรรถนะ
  - หมายเลข 2 ช่องให้เลือกประเภทสมรรถนะ
  - หมายเลข 3 ไอคอนเพิ่มรายการสมรรถนะ
  - หมายเลข 4 รายการสมรรถนะ
  - หมายเลข 5 ช่องสืบค้นข้อมูลรายการสมรรถนะ
  - หมายเลข 6 ช่องคอลัมน์
  - หมายเลข 7 ไอคอนแก้ไขข้อมูล
  - หมายเลข 8 ไอคอนลบข้อมูล
- เมื่อคลิกไอคอน + เพื่อทำการเพิ่มข้อมูลรายการสมรรถนะ ระบบแสดงฟอร์มให้เพิ่มข้อมูลดังรูปภาพ



The screenshot shows a web form for creating a forum post. It includes a dropdown menu for selecting a forum category (1), a text input field for the forum name (2), a rich text editor for the post content (3), a section for adding or editing forum levels (4), a text input field for the post title (5), a rich text editor for the post content (6), and a rich text editor for the post body (7).

รูปภาพที่ 3 – 18 ฟอรัมเพิ่มข้อมูลรายการสมรรถนะ

หมายเลข 1 ช่องให้เลือกประเภทสมรรถนะ

หมายเลข 2 ช่องให้กรอกชื่อสมรรถนะ

หมายเลข 3 ช่องให้กรอกรายละเอียดสมรรถนะ

หมายเลข 4 ไอคอนเพิ่มระดับสมรรถนะและพฤติกรรมที่คาดหวัง/พฤติกรรมย่อย

หมายเลข 5 ช่องแสดงระดับสมรรถนะ จะแสดงอัตโนมัติเมื่อมีการเพิ่มข้อมูลระดับสมรรถนะและพฤติกรรมที่คาดหวัง/พฤติกรรมย่อย

หมายเลข 6 ช่องให้กรอกข้อมูลพฤติกรรมที่คาดหวัง/พฤติกรรมย่อย

หมายเลข 7 แถบจัดการข้อความพฤติกรรมที่คาดหวัง/พฤติกรรมย่อย

- เมื่อคลิกเลือกเมนู “กลุ่มงาน” สามารถคลิก + เพื่อเพิ่มข้อมูลกลุ่มงาน คลิก ✎ เพื่อแก้ไขข้อมูลกลุ่มงาน และคลิก ❌ เพื่อลบข้อมูลกลุ่มงาน

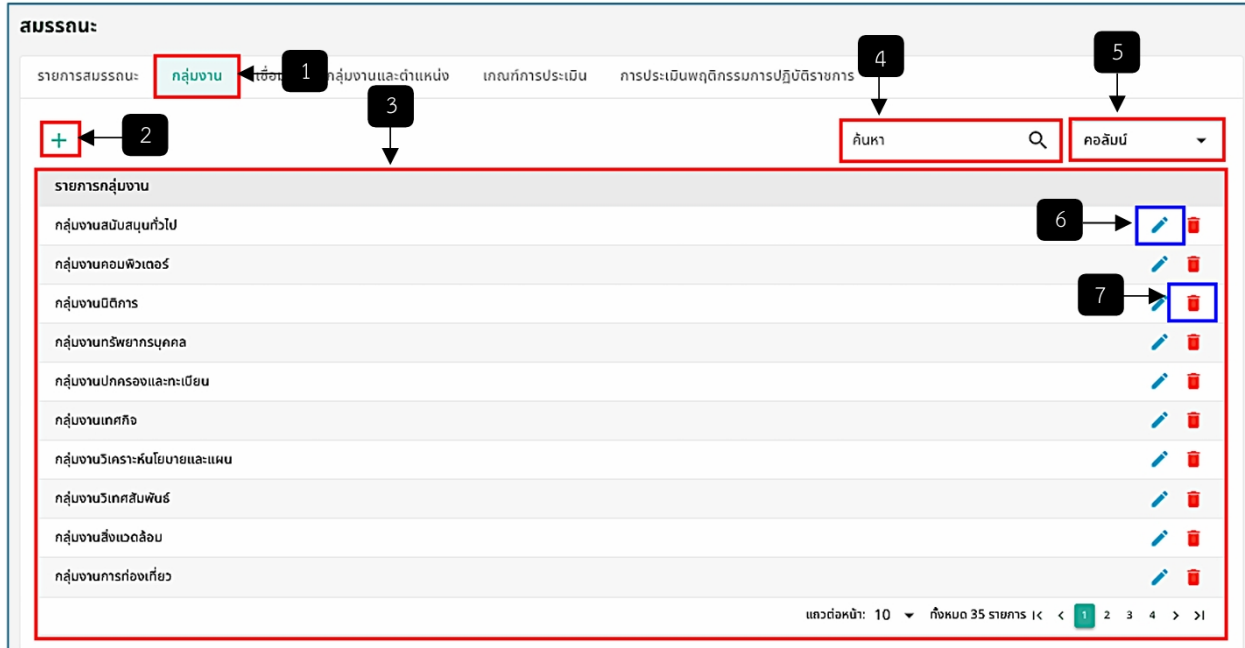

รูปภาพที่ 3 – 19 ฟอรัมเพิ่มข้อมูลรายการสมรรถนะ

- หมายเลข 1 เมนูกลุ่มงาน
  - หมายเลข 2 ไอคอนเพิ่มกลุ่มงาน
  - หมายเลข 3 รายการกลุ่มงาน
  - หมายเลข 4 ช่องสืบค้นข้อมูลกลุ่มงาน
  - หมายเลข 5 ช่องคอลัมน์
  - หมายเลข 6 ไอคอนแก้ไขข้อมูล
  - หมายเลข 7 ไอคอนลบข้อมูล
- เมื่อคลิกไอคอน + เพื่อทำการเพิ่มข้อมูลกลุ่มงาน ระบบแสดงฟอร์มให้เพิ่มข้อมูลดังรูปภาพ

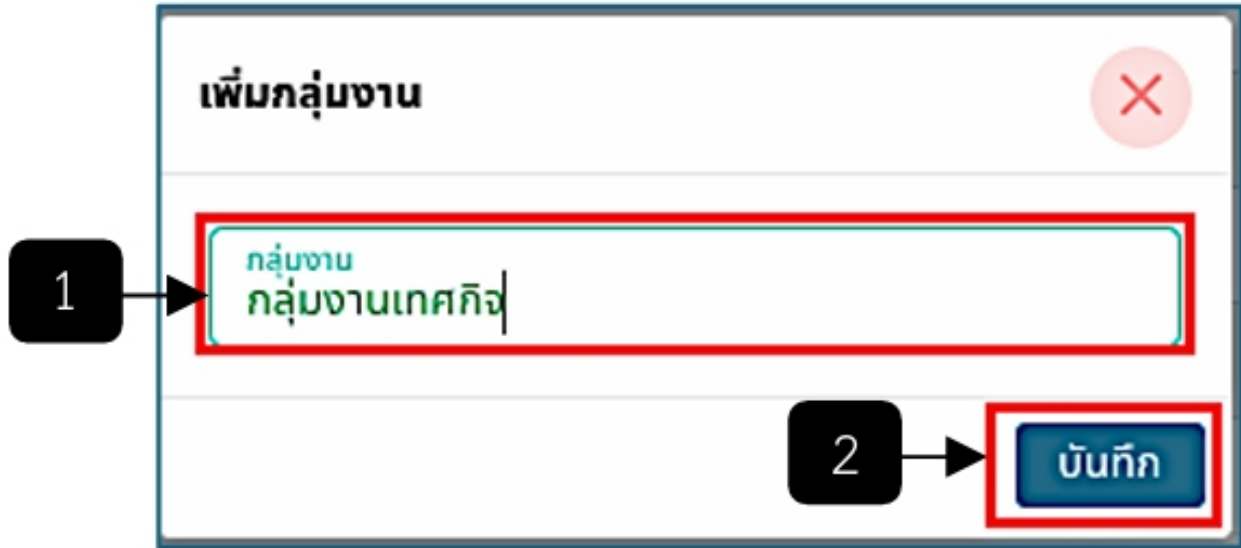

รูปภาพที่ 3 – 20 ฟอर्मเพิ่มข้อมูลกลุ่มงาน

หมายเลข 1 ช่องให้กรอกกลุ่มงาน

หมายเลข 2 ปุ่ม “บันทึก”

- เมื่อคลิกเลือกเมนู “เชื่อมโยงกับกลุ่มงานและตำแหน่ง” สามารถคลิก + เพื่อเพิ่มข้อมูลกลุ่มงาน คลิก ✎ เพื่อแก้ไขข้อมูลกลุ่มงาน และคลิก 🗑 เพื่อลบข้อมูลกลุ่มงาน



รูปภาพที่ 3 – 21 หน้าข้อมูลสรุบนะ เมนูเชื่อมโยงกลุ่มงานและตำแหน่ง

หมายเลข 1 เมนูเชื่อมโยงกลุ่มงานและตำแหน่ง

หมายเลข 2 ไอคอนเพิ่มกลุ่มงานและตำแหน่ง

หมายเลข 3 รายการกลุ่มงานและตำแหน่ง

หมายเลข 4 ช่องสืบค้นข้อมูลกลุ่มงานและตำแหน่ง



หมายเลข 5 คอลัมน์

หมายเลข 6 ไอคอนแก้ไขข้อมูล

หมายเลข 7 ไอคอนลบข้อมูล

- เมื่อคลิกไอคอน + เพื่อทำการเพิ่มข้อมูลกลุ่มงานและตำแหน่ง ระบบแสดงฟอร์มให้เพิ่มข้อมูลดังรูปภาพ

รูปภาพที่ 3 – 22 ฟอร์มเพิ่มข้อมูลกลุ่มงานและตำแหน่ง

หมายเลข 1 ช่องให้เลือกกลุ่มงาน

หมายเลข 2 ช่องให้เลือกตำแหน่ง

หมายเลข 3 ช่องให้เลือกสมรรถนะประจำกลุ่ม ซึ่งสามารถเลือกได้มากกว่า 1 ข้อ

หมายเลข 4 ปุ่ม “บันทึก”

- เมื่อคลิกเลือกเมนู “เกณฑ์การประเมิน” ระบบแสดงหน้ารายละเอียดเกณฑ์การประเมิน ซึ่งสามารถจัดการข้อความรายละเอียดเกณฑ์การประเมินได้

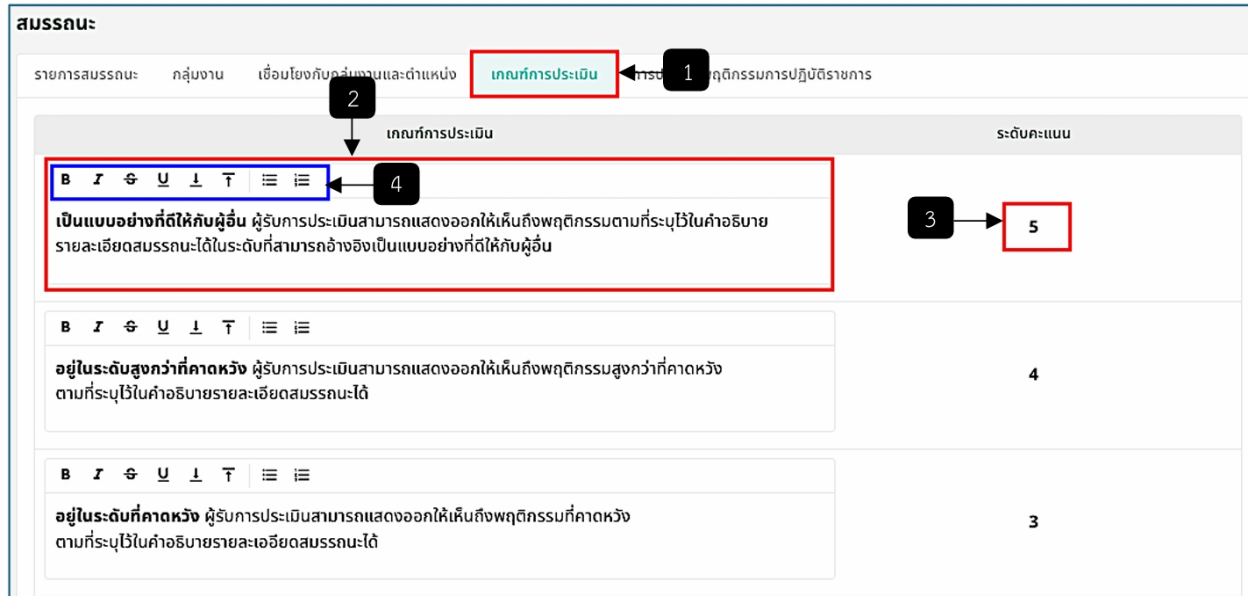

รูปภาพที่ 3 – 23 หน้าข้อมูลสมรรถนะ เมนูเกณฑ์การประเมิน

หมายเลข 1 เมนูเกณฑ์การประเมิน

หมายเลข 2 ช่องให้กรอกหรือแก้ไขเกณฑ์การประเมิน

หมายเลข 3 ระดับคะแนน

หมายเลข 4 แถบจัดการข้อความเกณฑ์การประเมิน

- เมื่อคลิกเลือกเมนู “การประเมินพฤติกรรม การปฏิบัติราชการ” ระบบแสดงข้อมูลรายละเอียดข้อมูลประเภทสมรรถนะ และข้อมูลระดับสมรรถนะ





**สมรรถนะ:**

รายการสมรรถนะ: กลุ่มงาน **2** เชื่อมโยงกับกลุ่มงานและตำแหน่ง **1** **การประเมินพฤติกรรมกรรมการปฏิบัติราชการ**

**ประเภทสมรรถนะ:**

ให้ประเมินจากสมรรถนะที่เกี่ยวข้องกับการปฏิบัติราชการตามที่ ก.ก. กำหนด มีรายละเอียดดังนี้

ประเภทสมรรถนะ:	ประเภทและระดับตำแหน่ง				ผู้ดำรงตำแหน่ง	
	ทั่วไป ปฏิบัติงาน ชำนาญงาน อาวุโส	วิชาการ ปฏิบัติการ ชำนาญการ ชำนาญการพิเศษ เชี่ยวชาญ ทรงคุณวุฒิ	อำนวยการ ต้น สูง	บริหาร ต้น สูง	ผู้ตรวจราชการกรุงเทพมหานคร และผู้ตรวจราชการ	ผู้อำนวยการเขต
สมรรถนะหลัก (5 สมรรถนะ)	✓	✓	✓	✓	✓	✓
สมรรถนะประจำกลุ่มงาน (3 สมรรถนะ: ตามกลุ่มงาน)	✓	✓				
สมรรถนะประจำผู้บริหารกรุงเทพมหานคร (7 สมรรถนะ)			✓	✓		
สมรรถนะเฉพาะสำหรับตำแหน่งผู้อำนวยการเขต (4 สมรรถนะ)						✓

รูปภาพที่ 3 – 24 หน้าข้อมูลสมรรถนะ เมนูการประเมินพฤติกรรมกรรมการปฏิบัติราชการ

หมายเลข 1 เมนูการประเมินพฤติกรรมกรรมการปฏิบัติราชการ

หมายเลข 2 รายละเอียดประเภทสมรรถนะ

**ระดับสมรรถนะ:**

สมรรถนะหลักและสมรรถนะประจำกลุ่มงาน กำหนดระดับสมรรถนะที่คาดหวังจำแนกตามประเภทและระดับตำแหน่งของข้าราชการกรุงเทพมหานครสามัญ มีรายละเอียดดังนี้

ประเภทตำแหน่ง	ระดับตำแหน่ง	สมรรถนะหลัก	สมรรถนะประจำกลุ่มงาน
บริหาร	สูง	5	
	ต้น	4	
อำนวยการ	สูง	4	
	ต้น	3	
วิชาการ	ทรงคุณวุฒิ	5	5
	เชี่ยวชาญ	4	4
	ชำนาญการพิเศษ	3	4
	ชำนาญการ	2	3
	ปฏิบัติการ	1	2
ทั่วไป	ทักษะพิเศษ	4	4
	อาวุโส	3	3
	ชำนาญงาน	2	2
	ปฏิบัติงาน	1	1

รูปภาพที่ 3 – 25 หน้าข้อมูลสมรรถนะ เมนูการประเมินพฤติกรรมกรรมการปฏิบัติราชการ(ต่อ)

หมายเลข 1 รายละเอียดระดับสมรรถนะ

### 1.3. ยุทธศาสตร์

- เมื่อเลือกแถบเมนู “ข้อมูลหลัก” ระบบแสดงเมนูย่อย เลือกเมนู “สมรรถนะ” ดังรูปภาพ

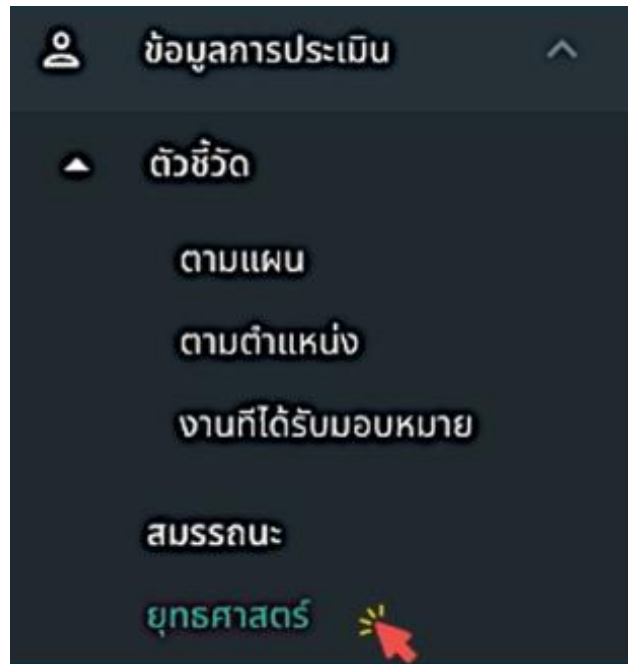

รูปภาพที่ 3 – 26 แถบเมนูย่อย “ยุทธศาสตร์”

- เมื่อเลือกเมนูย่อย “สมรรถนะ” ระบบแสดงหน้ายุทธศาสตร์สามารถคลิก + เพื่อเพิ่มข้อมูลยุทธศาสตร์/แผน

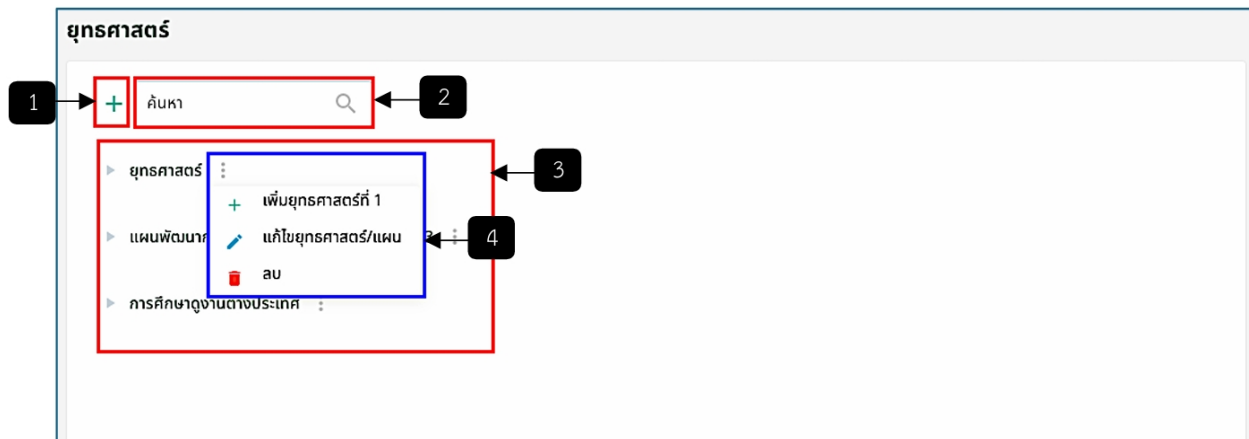

รูปภาพที่ 3 – 27 หน้ายุทธศาสตร์

หมายเลข 1 ไอคอนเพิ่มชื่อยุทธศาสตร์/แผน

หมายเลข 2 ช่องสืบค้นยุทธศาสตร์

หมายเลข 3 รายการยุทธศาสตร์

หมายเลข 4 ไอคอน 3 จุด เมื่อกลุ่มจะแสดงเมนู 3 เมนู ประกอบด้วย เพิ่มยุทธศาสตร์ที่ 1

แก้ไขยุทธศาสตร์/แผน และลบ

- เมื่อคลิกไอคอน + ที่หมายเลข 1 ในรูปภาพที่ 3 - 27 เพื่อทำการเพิ่มชื่อยุทธศาสตร์/แผน ระบบแสดงฟอร์มให้เพิ่มข้อมูลดังรูปภาพ



รูปภาพที่ 3 – 28 ฟอรมเพิ่มข้อมูลยุทธศาสตร์/แผน

หมายเลข 1 ช่องให้กรอกชื่อยุทธศาสตร์/แผน

หมายเลข 2 ปุ่ม “บันทึก”

- เมื่อคลิกเมนู  ที่หมายเลข 2 ในรูปภาพที่ 3 - 26 เพื่อทำการเพิ่มชื่อยุทธศาสตร์ที่ระบบแสดงฟอรมให้เพิ่มข้อมูลดังรูปภาพ

รูปภาพที่ 3 – 29 ฟอรมเพิ่มข้อมูลยุทธศาสตร์ที่

หมายเลข 1 ช่องให้กรอกชื่อยุทธศาสตร์ที่

หมายเลข 2 ปุ่ม “บันทึก”

- เมื่อมีการเพิ่มชื่อยุทธศาสตร์ที่เรียบร้อยแล้ว ยุทธศาสตร์ที่จะแสดงรายการภายใต้ ยุทธศาสตร์หลักสามารถคลิกไอคอน 3 จุด เพื่อทำการเพิ่มยุทธศาสตร์ย่อย แก่ไขยุทธศาสตร์ที่ และลบข้อมูลได้ โดยหากมีการเพิ่มยุทธศาสตร์ย่อย ยุทธศาสตร์ย่อยจะแสดงรายการภายใต้ยุทธศาสตร์ที่

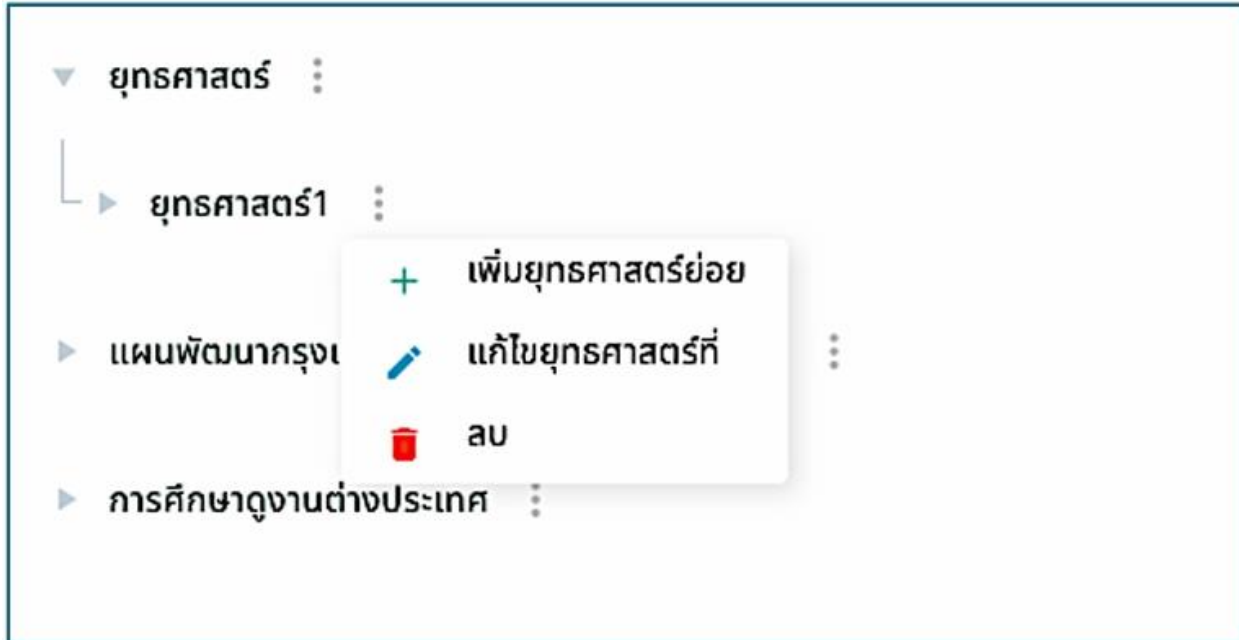

รูปภาพที่ 3 – 30 ยุทศาสตร์ที่แสดงภายใต้ยุทธศาสตร์หลัก

- เมื่อคลิกเมนู + เพิ่มยุทศาสตร์ย่อย ในรูปภาพที่ 3 - 30 เพื่อทำการเพิ่มชื่อยุทธศาสตร์ย่อย ระบบแสดงฟอร์มให้เพิ่มข้อมูลดังรูปภาพ

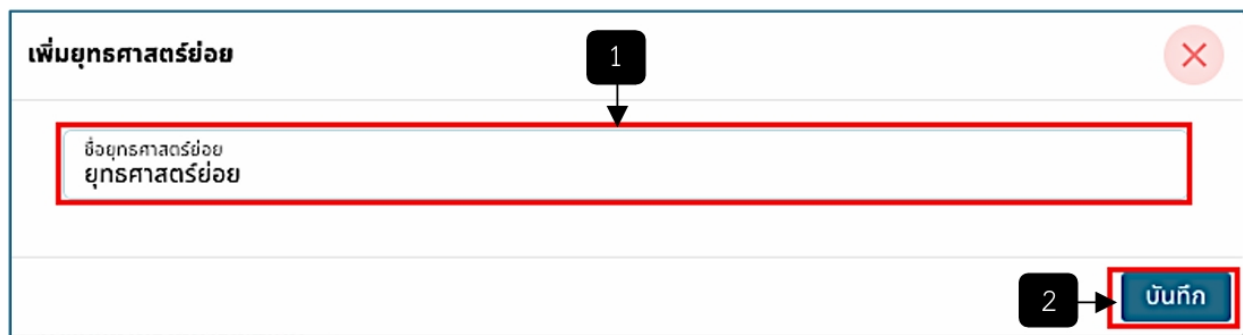

รูปภาพที่ 3 – 31 ฟอร์มเพิ่มข้อมูลยุทธศาสตร์ย่อย

หมายเลข 1 ช่องให้กรอกชื่อยุทธศาสตร์ย่อย

หมายเลข 2 ปุ่ม “บันทึก”

- เมื่อมีการเพิ่มชื่อยุทธศาสตร์ย่อยเรียบร้อยแล้ว ยุทศาสตร์ย่อยจะแสดงรายการภายใต้ยุทธศาสตร์ที่สามารถคลิกไอคอน 3 จุด เพื่อทำการเพิ่มกลยุทธ์ที่/เป้าประสงค์ แก้ไขยุทธศาสตร์ย่อย และลบข้อมูลได้ โดยหากมีการเพิ่มกลยุทธ์ที่/เป้าประสงค์ กลยุทธ์ที่/เป้าประสงค์ จะแสดงรายการภายใต้ยุทธศาสตร์ย่อย

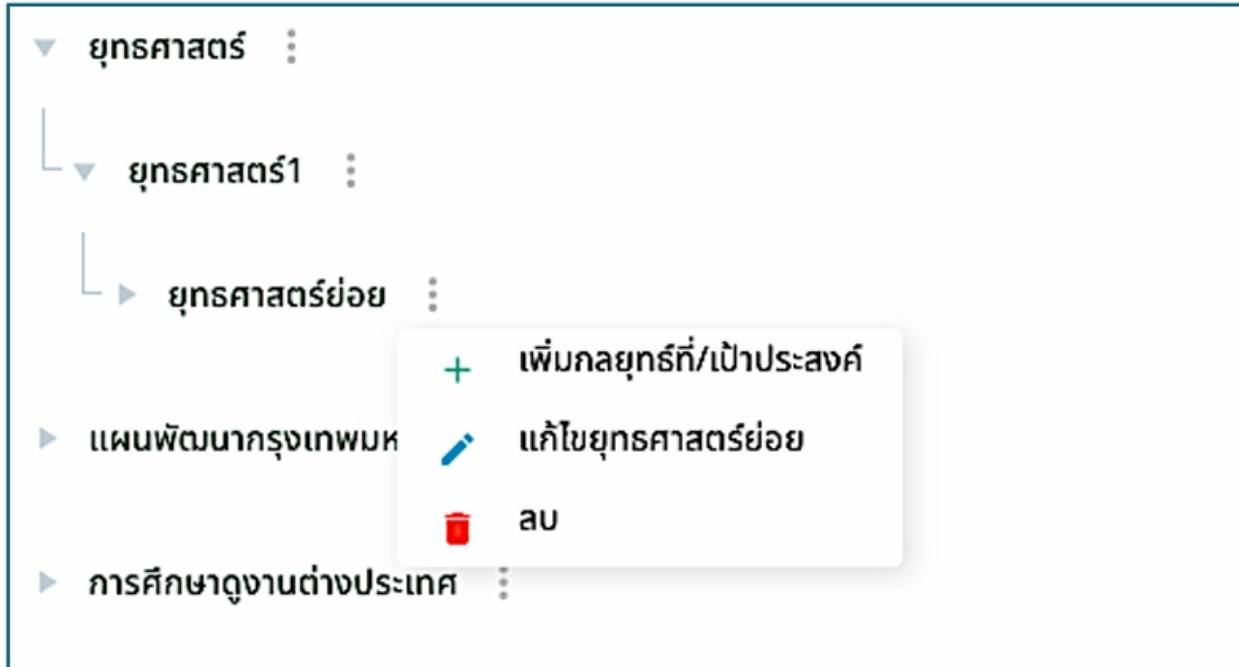

รูปภาพที่ 3 – 32 ยุทธศาสตร์ย่อยแสดงภายใต้ยุทธศาสตร์ที่

- เมื่อกดคลิกเมนู **+ เพิ่มกลยุทธ์/เป้าประสงค์** ในรูปภาพที่ 3 - 31 เพื่อทำการเพิ่มชื่อกลยุทธ์ที่เป้าประสงค์ที่ระบบแสดงฟอร์มให้เพิ่มข้อมูลดังรูปภาพ

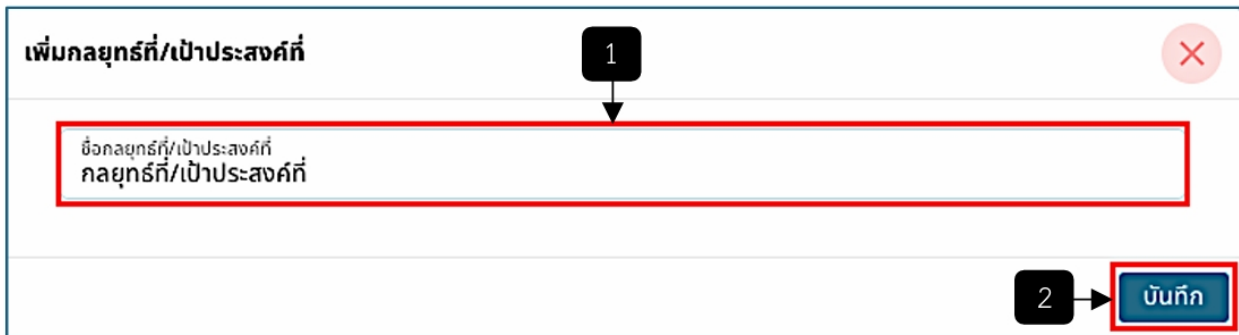

รูปภาพที่ 3 – 33 ฟอร์มเพิ่มข้อมูลกลยุทธ์ที่เป้าประสงค์ที่

- หมายเลข 1 ช่องให้กรอกกลยุทธ์ที่เป้าประสงค์ที่
- หมายเลข 2 ปุ่ม “บันทึก”
- เมื่อมีการเพิ่มกลยุทธ์ที่เป้าประสงค์เรียบร้อยแล้ว กลยุทธ์ที่เป้าประสงค์ จะแสดงรายการภายใต้ยุทธศาสตร์ย่อยสามารถคลิกไอคอน 3 จุด เพื่อทำการแก้ไขกลยุทธ์ที่เป้าประสงค์ และลบข้อมูลได้

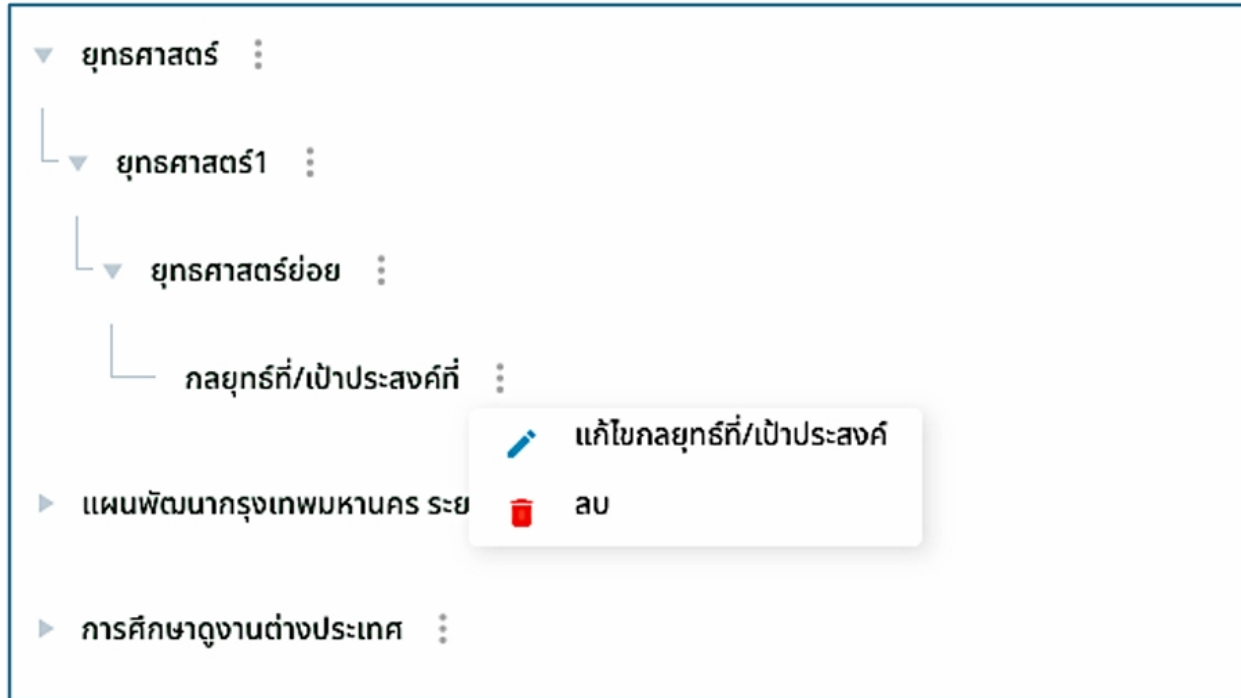

รูปภาพที่ 3 – 34 กลยุทธ์ที่/เป้าประสงค์แสดงภายใต้ยุทธศาสตร์ย่อย